

ОФИЦИАЛЬНЫЙ ВЕСТНИК

Окуловского муниципального района

№ 49 от 13 ноября 2025 года

бюллетень



АДМИНИСТРАЦИЯ ОКУЛОВСКОГО МУНИЦИПАЛЬНОГО РАЙОНА
НОВГОРОДСКОЙ ОБЛАСТИ

ПОСТАНОВЛЕНИЕ

06.11.2025 № 4518

г.Окуловка

О внесении изменений в муниципальную программу «Развитие образования в Окуловском муниципальном районе на 2025-2030 годы»

В соответствии с Бюджетным кодексом Российской Федерации, Федеральным законом от 06 октября 2003 года №131-ФЗ «Об общих принципах организации местного самоуправления в Российской Федерации», Уставом Окуловского муниципального района, решением Думы Окуловского муниципального района от 25.12.2024 № 282 «О бюджете Окуловского муниципального района на 2025 и на плановый период 2026 и 2027 годов» (в редакции решений Думы Окуловского муниципального района от 26.02.2025 № 298, от 27.03.2025 № 308, от 24.04.2025 № 317, от 11.06.2025 № 325, от 04.09.2025 № 331, решения Думы Окуловского муниципального округа от 29.09.2025 № 14), справкой-уведомлением комитета финансов Администрации Окуловского муниципального района об изменении росписи расходов и лимитов бюджетных обязательств от 19.09.2025 № 132, Порядком принятия решений о разработке муниципальных программ Окуловского муниципального района и Окуловского городского поселения, их формирования, реализации и оценки эффективности, утвержденным постановлением Администрации Окуловского муниципального района от 21.03.2017 № 349 (в редакции постановлений Администрации Окуловского муниципального района от 14.07.2022 № 1311, от 02.07.2024 № 998), Администрация Окуловского муниципального района

ПОСТАНОВЛЯЕТ:

1. Внести в муниципальную программу «Развитие образования в Окуловском муниципальном районе на 2025-2030 годы», утвержденную постановлением Администрации Окуловского муниципального района от 07.11.2024 № 2140 (в редакции постановления Администрации Окуловского муниципального района от 04.04.2025 №1285), следующие изменения:

1.1. Изложить строки 3.1.3-3.1.4 пункта 5 паспорта муниципальной программы «Цели, задачи и целевые показатели муниципальной программы» в следующей редакции:

«3.1.3.	Количество детей-сирот, а также лиц из числа детей-сирот, обеспеченных жилыми помещениями в отчетном финансовом году, (чел.) **	8	10	12	12	10	10
3.1.4.	Численность детей-сирот, а также лиц из числа детей-сирот, имеющих и не реализовавших право на обеспечение жилыми помещениями на конец отчетного финансового года, (чел.) **	47	45	39	34	34	32 ».

1.2. Изложить пункт 7 паспорта в следующей редакции:

«7. Объемы и источники финансирования муниципальной программы в целом и по годам реализации (тыс.руб.):

Год	Источник финансирования (тыс. руб.)					
	федеральный бюджет	областной бюджет	бюджет района	бюджет поселения	внебюджетные средства	всего
1	2	3	4	5	6	7
2025	30532,56	327940,62678	122788,26315	0	0	481261,44993
2026	29180,255	325724,05	109363,375	0	0	464267,68
2027	89619,112	328612,4965	109122,22585	0	0	527353,83435
2028	28200,412	326053,384	109058,184	0	0	463311,98
2029	28200,412	326053,384	109058,184	0	0	463311,98
2030	28200,412	326053,384	109058,184	0	0	463311,98
ВСЕГО	233933,163	1960437,32528	668448,416	0	0	2862818,90428».

1.3. Изложить раздел IV «Мероприятия муниципальной программы» в следующей редакции:

№ п/п	Наименование мероприятия	Исполнитель мероприятия	Срок реализации	Целевой показатель (номер целевого показателя из паспорта программы)	Источник финансирования	Объем финансирования по годам (тыс. руб.)					
						2025	2026	2027	2028	2029	2030
1	2	3	4	5	6	7	8	9	10	11	12
«1.	Задача 1: Развитие дошкольного и общего образования в Окуловском муниципальном районе										
1.1.	Реализация подпрограммы «Развитие дошкольного и общего образования в Окуловском муниципальном районе»	Комитет образования	2025-2030 годы	1.1.1.-1.1.6.	федеральный бюджет областной бюджет бюджет района	1347,9 2758,52 143,8	1352,88 3112,6 130,0	1371,68 3113,4 130,0	1371,68 3113,4 130,0	1371,68 3113,4 130,0	1371,68 3113,4 130,0
2.	Задача 2: Развитие дополнительного образования в Окуловском муниципальном районе										
2.1.	Реализация подпрограммы «Развитие дополнительного образования в Окуловском муниципальном районе»	Комитет образования	2025-2030 годы	2.1.1.-2.1.7.	областной бюджет бюджет района	133,6 3300,608	133,6 2471,6	133,6 2371,6	133,6 2371,6	133,6 2371,6	133,6 2371,6
3.	Задача 3: Социальная адаптация детей-сирот и детей, оставшихся без попечения родителей, а также лиц из числа детей-сирот и детей, оставшихся без попечения родителей										
3.1.	Реализация подпрограммы «Социальная адаптация детей-сирот и детей, оставшихся без попечения родителей, а также лиц из числа детей-сирот и детей, оставшихся без попечения родителей»	Комитет образования, Комитет ЖКХ	2025-2030 годы	3.1.1.- 3.1.4.	областной бюджет	17426,30878	25395,7	25395,7	25395,7	25395,7	25395,7
4.	Задача 4. Обеспечение реализации муниципальной программы «Развитие образования в Окуловском муниципальном районе на 2025-2030 годы»										
4.1.	Реализация подпрограммы «Обеспечение реализации муниципальной программы «Развитие образования в Окуловском муниципальном районе на 2025-2030 годы»	Комитет образования	2025-2030 годы	4.1.1.- 4.1.12.	федеральный бюджет областной бюджет бюджет района	29184,66 307622,198 119343,85515	27827,375 297082,15 106761,775	88247,432 299969,7965 106620,62585	26828,732 297410,684 106556,584	26828,732 297410,684 106556,584	26828,732 297410,684 106556,584

1.4. В подпрограмме «Развитие дошкольного и общего образования в Окуловском муниципальном районе» муниципальной программы:

1.4.1. Изложить пункт 5 паспорта в следующей редакции:

«5. Объемы и источники финансирования подпрограммы в целом и по годам реализации (тыс. рублей):

Год	Источник финансирования (тыс. руб.)					
	федеральный бюджет	областной бюджет	бюджет района	бюджет поселений	внебюджетные средства	всего
1	2	3	4	5	6	7
2025	1347,9	2758,52	143,8	0	0	4250,22
2026	1352,88	3112,6	130,0	0	0	4595,48
2027	1371,68	3113,4	130,0	0	0	4615,08
2028	1371,68	3113,4	130,0	0	0	4615,08
2029	1371,68	3113,4	130,0	0	0	4615,08
2030	1371,68	3113,4	130,0	0	0	4615,08
ВСЕГО	8187,5	18324,72	793,8	0	0	27306,02»;

1.4.2. Изложить строку 4.2 раздела «Мероприятия подпрограммы «Развитие дошкольного и общего образования в Окуловском муниципальном районе» в следующей редакции:

№ п/п	Наименование мероприятия	Исполнитель мероприятия	Срок реализации	Целевой показатель (номер целевого показателя из паспорта подпрограммы)	Источник финансирования	Объем финансирования по годам (тыс. руб.)					
						2025	2026	2027	2028	2029	2030
1	2	3	4	5	6	7	8	9	10	11	12
«4.2.	Проведение торжественного мероприятия, посвященного Дню учителя	Комитет образования, Комитет культуры	2025-2030 годы	4.1.	бюджет района	38,8	25,0	25,0	25,0	25,0	25,0

1.5. В подпрограмме «Развитие дополнительного образования в Окуловском муниципальном районе» муниципальной программы:

1.5.1. Изложить пункт 5 паспорта в следующей редакции:

«5. Объемы и источники финансирования подпрограммы в целом и по годам реализации (тыс. рублей):»

Год	Источник финансирования (тыс. рублей)					
	Федеральный бюджет	областной бюджет	бюджет района	бюджет поселения	Внебюджет-ные средства	всего
1	2	3	4	5	6	7
2025	0	133,6	3300,608	0	0	3434,208
2026	0	133,6	2471,6	0	0	2605,2
2027	0	133,6	2371,6	0	0	2505,2
2028	0	133,6	2371,6	0	0	2505,2
2029	0	133,6	2371,6	0	0	2505,2
2030	0	133,6	2371,6	0	0	2505,2
всего	0	801,6	15258,608	0	0	16060,208»;

1.5.2. Изложить строку 2.1 раздела «Мероприятия подпрограммы «Развитие дополнительного образования в Окуловском муниципальном районе» в следующей редакции:

№ п/п	Наименование мероприятия	Исполнитель мероприятия	Срок реализации	Целевой показатель номер целевого показателя и паспорта подпрограммы)	Источник финансирования	Объем финансирования по годам (тыс. руб.)						
						2025	2026	2027	2028	2029	2030	
1	2	3	4	5	6	7	8	9	Ю	И	Е	
«2.1.	Реализация мероприятий по организации отдыха, оздоровления, занятости детей и подростков в каникулярное время	Комитет образования	2025-2030 годы	2.1	бюджет района	1185,108	0	0	0	0	0	»;

1.5.3. Изложить строку 3.6 раздела «Мероприятия подпрограммы «Развитие дополнительного образования в Окуловском муниципальном районе» в следующей редакции:

№ п/п	Наименование мероприятия	Исполнитель мероприятия	Срок реализации	Целевой показатель номер целевого показателя и паспорта подпрограммы)	Источник финансирования	Объем финансирования по годам (тыс. руб.)						
						2025	2026	2027	2028	2029	2030	
1	2	3	4	5	6	7	8	9	Ю	И	Е	
«3.6.	Награждение выпускников 11 классов общеобразовательных организаций, получивших медали «За особые успехи в учении»	Комитет образования	2025-2030 годы	3.2.	бюджет района	35,2	12,0	10,0	10,0	10,0	10,0	»;

1.5.4. Изложить строку 4.1 раздела «Мероприятия подпрограммы «Развитие дополнительного образования в Окуловском муниципальном районе» в следующей редакции:

№ п/п	Наименование мероприятия	Исполнитель мероприятия	Срок реализации	Целевой показатель номер целевого показателя и паспорта подпрограммы)	Источник финансирования	Объем финансирования по годам (тыс. руб.)						
						2025	2026	2027	2028	2029	2030	
1	2	3	4	5	6	7	8	9	Ю	И	Е	
«4.1.	Субсидия на обеспечение затрат, связанных с реализацией дополнительных общеразвивающих программ персонализированного финансирования по социальным сертификатам (приложение № 1 к муниципальной программе)	Комитет финансов Комитет образования	2025-2030 годы	4.1., 4.2	бюджет района	1726,5	2105,8	2105,8	2105,8	2105,8	2105,8	».

1.6. В подпрограмме «Социальная адаптация детей-сирот и детей, оставшихся без попечения родителей, а также лиц из числа детей-сирот и детей, оставшихся без попечения родителей» муниципальной программы:

1.6.1. Изложить строку 2.2 пункта 3 «3. Задачи и целевые показатели подпрограммы муниципальной программы» в следующей редакции:

«2.2.	Количество детей-сирот, а так-же лиц из числа детей-сирот, обеспеченных жилыми помещениями в отчетном финансовом году, (чел.) **	8	10	12	12	10	10»;
-------	--	---	----	----	----	----	------

1.6.2. Изложить строку 2.4 пункта 3 «3. Задачи и целевые показатели подпрограммы муниципальной программы» в следующей редакции:

«2.4.	Численность детей - сирот и детей, оставшихся без попечения родителей, а также лиц из числа детей-сирот и детей, оставшихся без попечения родителей, имеющих и не реализовавших право на обеспечение жилыми помещениями на конец отчетного финансового года, (ед.), **	47	45	39	34	34	32»;
-------	--	----	----	----	----	----	------

1.6.3. Изложить пункт 5 паспорта в следующей редакции:

«5. Объемы и источники финансирования подпрограммы в целом и по годам реализации (тыс. рублей):

Год	Источник финансирования (тыс. руб.)					всего
	федеральный бюджет	областной бюджет	бюджет района	бюджет поселений	внебюджетные средства	
1	2	3	4	5	6	7
2025	0	17426,30878	0	0	0	17426,30878
2026	0	25395,7	0	0	0	25395,7
2027	0	25395,7	0	0	0	25395,7
2028	0	25395,7	0	0	0	25395,7
2029	0	25395,7	0	0	0	25395,7
2030	0	25395,7	0	0	0	25395,7
ВСЕГО	0	144404,80878	0	0	0	144404,80878»;

1.6.4. Изложить строку 2.2 раздела «Мероприятия подпрограммы «Социальная адаптация детей-сирот и детей, оставшихся без попечения родителей, а также лиц из числа детей-сирот и детей, оставшихся без попечения родителей» в следующей редакции:

№ п/п	Наименование мероприятия	Исполнитель мероприятия	Срок реализации	Целевой показатель (номер целевого показателя из паспорта подпрограммы)	Источник финансирования	Объем финансирования по годам (тыс.руб.)					
						2025	2026	2027	2028	2029	2030
1	2	3	4	5	6	7	8	9	10	11	12
«2.2.	Обеспечение детей-сирот и детей, оставшихся без попечения родителей, лиц из числа детей-сирот и детей, оставшихся без попечения родителей, жилыми помещениями	Комитет ЖКХ	2025-2030	2.1, 2.2, 2.3, 2.4	областной бюджет	17426,30878	25395,7	25395,7	25395,7	25395,7	25395,7

1.7. В подпрограмме «Обеспечение реализации муниципальной программы «Развитие образования в Окуловском муниципальном районе на 2025-2030 годы» муниципальной программы:

1.7.1. Изложить пункт 5 паспорта в следующей редакции:

«5. Объемы и источники финансирования подпрограммы в целом и по годам реализации (тыс. рублей):

Год	Источник финансирования (тыс. руб.)					всего
	федеральный бюджет	областной бюджет	бюджет района	бюджет поселения	внебюджетные средства	
1	2	3	4	5	6	7
2025	29184,66	307622,198	119343,85515	0	0	456150,71315
2026	27827,375	297082,15	106761,775	0	0	431671,3
2027	88247,432	299969,7965	106620,62585	0	0	494837,85435
2028	26828,732	297410,684	106556,584	0	0	430796,0
2029	26828,732	297410,684	106556,584	0	0	430796,0
2030	26828,732	297410,684	106556,584	0	0	430796,0
ВСЕГО	225745,663	1796906,1965	652396,008	0	0	2675047,8675»;

1.7.2. Изложить строку 1.1 раздела «Мероприятия подпрограммы «Обеспечение реализации муниципальной программы «Развитие образования в Окуловском муниципальном районе на 2025-2030 годы» в следующей редакции:

№ п/п	Наименование мероприятия	Исполнитель мероприятия	Срок реализации	Целевой показатель (номер целевого показателя из паспорта подпрограммы)	Источник финансирования	Объем финансирования по годам (тыс. руб.)					
						2025	2026	2027	2028	2029	2030
1	2	3	4	5	6	7	8	9	Ю	II	II
«1.1.	Обеспечение выполнения муниципальных заданий	Комитет финансов, Комитет образования	2025-2030 годы	1.1.	областной бюджет бюджет района	44904,4 89529,4534	44904,4 84444,5	44904,4 84444,5	44904,4 84444,5	44904,4 84444,5	44904,4 4444,5»;

1.7.3. Изложить строки 2.2-2.7 раздела «Мероприятия подпрограммы «Обеспечение реализации муниципальной программы «Развитие образования в Окуловском муниципальном районе на 2025-2030 годы» в следующей редакции:

№ п/п	Наименование мероприятия	Исполнитель мероприятия	Срок реализации	Целевой показатель (номер целевого показателя из паспорта подпрограммы)	Источник финансирования	Объем финансирования по годам (тыс. руб.)					
						2025	2026	2027	2028	2029	2030
1	2	3	4	5	6	7	8	9	Ю	II	II
«2.2.	Расходы на увеличение заработной платы водителям, осуществляющим подвоз детей в общеобразовательных учреждениях	Комитет финансов, Комитет образования	2025-2030 годы	2.8.	бюджет района	1187,36	0	0	0	0	0
2.3.	Ремонт зданий муниципальных бюджетных и автономных учреждений	Комитет финансов, Комитет образования	2025-2030 годы	2.3.	бюджет района	1654,666	0	0	0	0	0
2.4.	Компенсация части платы, взимаемой с родителей (законных представителей) за присмотр и уход за детьми, посещающими образовательные организации, реализующие образовательные программы дошкольного образования	Комитет финансов, Комитет образования	2025-2030 годы	2.4.	областной бюджет	1139,4	1339,4	1339,4	1339,4	1339,4	1339,4
2.5.	Обеспечение государственных гарантий реализации прав на получение общедоступного и бесплатного дошкольного образования в муниципальных дошкольных образовательных организациях, общедоступного и бесплатного дошкольного, начального общего, основного общего, среднего общего образования в муниципальных общеобразовательных организациях, обеспечение дополнительного образования детей в муниципальных общеобразовательных организациях в части расходов на оплату труда работникам образовательных организаций, технические средства обучения, расходные материалы и хозяйственные нужды образовательных организаций, на воспитание и обучение детей-инвалидов дошкольного и школьного возраста на дому, осуществляемое образовательными организациями, возмещение расходов за пользование услугой доступа к сети Интернет муниципальных общеобразовательных организаций, организующих обучение детей-инвалидов с использованием дистанционных образовательных технологий	Комитет финансов, Комитет образования	2025-2030 годы	2.1.- 2.2.	областной бюджет	217733,8	207212,2	207212,2	207212,2	207212,2	207212,2
2.6.	Осуществление отдельных государственных полномочий по оказанию мер социальной поддержки обучающимся (обучавшимся до дня выпуска) муниципальных образовательных организаций	Комитет финансов, Комитет образования	2025-2030 годы	2.5.	областной бюджет	5400,3	5193,1	5193,1	5193,1	5193,1	5193,1
2.7.	Содержание ребенка, находящегося под опекой, попечительством, а также вознаграждение, причитающееся опекуну (попечителю), приемному родителю	Комитет финансов, Комитет образования	2025-2030 годы	2.4.	областной бюджет	15102,4	15750,4	15750,4	15750,4	15750,4	15750,4

1.7.4 Изложить строку 2.9 раздела «Мероприятия подпрограммы «Обеспечение реализации муниципальной программы «Развитие образования в Окуловском муниципальном районе на 2025-2030 годы» в следующей редакции:

№ п/п	Наименование мероприятия	Исполнитель мероприятия	Срок реализации	Целевой показатель (номер целевого показателя из паспорта подпрограммы)	Источник финансирования	Объем финансирования по годам (тыс. руб.)					
						2025	2026	2027	2028	2029	2030
1	2	3	4	5	6	7	8	9	Ю	II	II
«2.9.	Осуществление отдельных государственных полномочий по предоставлению дополнительных мер социальной поддержки обучающимся муниципальных образовательных организаций, являющихся детьми, в том числе пасынками и падчерицами, граждан, призванных на военную службу по мобилизации, граждан, заключивших контракт о прохождении военной службы, граждан, заключивших контракт о добровольном содействии, сотрудников, находящихся в служебной командировке, а также погибших (умерших) граждан, сотрудников; граждан, сотрудников, ставших инвалидами	Комитет финансов, Комитет образования	2025-2030 годы	2.4.	областной бюджет	533,3	457,3	457,3	457,3	457,3	457,3

1.7.5 Изложить строку 2.14 раздела «Мероприятия подпрограммы «Обеспечение реализации муниципальной программы «Развитие образования в Окуловском муниципальном районе на 2025-2030 годы» в следующей редакции:

№ п/п	Наименование мероприятия	Исполнитель мероприятия	Срок реализации	Целевой показатель (номер целевого показателя из паспорта подпрограммы)	Источник финансирования	Объем финансирования по годам (тыс. руб.)					
						2025	2026	2027	2028	2029	2030

1	2	3	4	5	6	7	8	9	10	11	12
«2.14.	Обеспечение расходных обязательств, связанных с реализацией указа Губернатора Новгородской области от 11.10.2022 №584 «О мерах поддержки граждан, призванных на военную службу по мобилизации, граждан, заключивших контракт о прохождении военной службы, граждан, заключивших контракт о добровольном содействии в выполнении задач, возложенных на Вооруженные Силы Российской Федерации, и членов их семей»	Комитет финансов, Комитет образования	2025-2030 годы	2.4.	областной бюджет	767,2	0	0	0	0	0

1.7.6. Дополнить раздел «Мероприятия подпрограммы «Обеспечение реализации муниципальной программы «Развитие образования в Окуловском муниципальном районе на 2025-2030 годы» строками 2.18-2.21 следующего содержания:

№ п/п	Наименование мероприятия	Исполнитель мероприятия	Срок реализации	Целевой показатель (номер целевого показателя из паспорта подпрограммы)	Источник финансирования	Объем финансирования по годам (тыс. руб.)					
						2025	2026	2027	2028	2029	2030
1	2	3	4	5	6	7	8	9	10	11	12
«2.18.	Реализация мероприятий по обеспечению антитеррористической защищенности здания и территории МАОУ «Средняя школа №1 г.Окуловка»	Комитет финансов, Комитет образования	2025-2030 годы	2.3.	бюджет района	79,02	0	0	0	0	0
2.19.	Реализация мероприятий по обеспечению антитеррористической защищенности зданий и территорий образовательных учреждений района	Комитет финансов, Комитет образования	2025-2030 годы	2.3.	бюджет района	151,74236	0	0	0	0	0
2.20.	Реализация мероприятий по подготовке к началу нового учебного года образовательных организаций муниципального района	Комитет финансов, Комитет образования	2025-2030 годы	2.3.	бюджет района	380,6	0	0	0	0	0
2.21.	Расходы на исполнение судебных решений	Комитет финансов, Комитет образования	2025-2030 годы	2.3.	бюджет района	1581,12339	0	0	0	0	0

1.7.7. Изложить строки 3.1-3.3 раздела «Мероприятия подпрограммы «Обеспечение реализации муниципальной программы «Развитие образования в Окуловском муниципальном районе на 2025-2030 годы» в следующей редакции:

№ п/п	Наименование мероприятия	Исполнитель мероприятия	Срок реализации	Целевой показатель (номер целевого показателя из паспорта подпрограммы)	Источник финансирования	Объем финансирования по годам (тыс. руб.)					
						2025	2026	2027	2028	2029	2030
1	2	3	4	5	6	7	8	9	10	11	12
«3.1.	Расходы на обеспечение функционирования местных администраций	Комитет финансов, Комитет образования	2025-2030 годы	3.1.	бюджет района	8330,5	7279,7	7179,7	7179,7	7179,7	7179,7
3.2.	Обеспечение деятельности муниципальных учреждений, обеспечивающих предоставление услуг в сфере образования	Комитет финансов, Комитет образования	2025-2030 годы	3.1.	бюджет района	13718,995	12776,0	12676,0	12676,0	12676,0	12676,0
3.3.	Осуществление отдельных государственных полномочий по оказанию мер социальной поддержки обучающимся (обучавшимся до дня выпуска) муниципальных образовательных организаций	Комитет финансов, Комитет образования	2025-2030 годы	3.1.	областной бюджет	409,3	448,3	448,3	448,3	448,3	448,3

1.7.8. Изложить строку 4.1 раздела «Мероприятия подпрограммы «Обеспечение реализации муниципальной программы «Развитие образования в Окуловском муниципальном районе на 2025-2030 годы» в следующей редакции:

№ п/п	Наименование мероприятия	Исполнитель мероприятия	Срок реализации	Целевой показатель (номер целевого показателя из паспорта подпрограммы)	Источник финансирования	Объем финансирования по годам (тыс. руб.)					
						2025	2026	2027	2028	2029	2030
1	2	3	4	5	6	7	8	9	10	11	12
«4.1.	Содействие в организации каникулярного отдыха в загородных лагерях	Комитет образования	2025-2030	4.1.	бюджет района	258,153	0	0	0	0	0

2. Постановление вступает в силу с момента официального опубликования.

3. Опубликовать постановление в бюллетене «Официальный вестник Окуловского муниципального района» и разместить на официальном сайте муниципального образования «Окуловский муниципальный округ» в информационно-телекоммуникационной сети «Интернет».

Заместитель Главы администрации района Е.М. Волкова

АДМИНИСТРАЦИЯ ОКУЛОВСКОГО МУНИЦИПАЛЬНОГО РАЙОНА

НОВГОРОДСКОЙ ОБЛАСТИ

ПОСТАНОВЛЕНИЕ

06.11.2025 № 4519

г.Окуловка

О внесении изменений в муниципальную программу «Привлечение квалифицированных кадров в сферу образования Окуловского муниципального района на 2023-2027 годы»

Руководствуясь Бюджетным кодексом Российской Федерации, Федеральным законом от 06 октября 2003 года № 131-ФЗ «Об общих принципах организации местного самоуправления в Российской Федерации», Уставом Окуловского муниципального района, решением Думы Окуловского муниципального района от 25.12.2024 № 282 «О бюджете Окуловского муниципального района на 2025 и на плановый период 2026 и 2027 годов» (в редакции решений Думы Окуловского муниципального района от 26.02.2025 № 298, от 27.03.2025 № 308, от 24.04.2025 №317, от 11.06.2025 № 325, от 04.09.2025 № 331, решения Думы Окуловского муниципального округа от 29.09.2025 № 14), Порядком принятия решения о разработке муниципальных программ Окуловского муниципального района и Окуловского городского поселения, их формирования, реализации и оценки эффективности, утвержденным постановлением Администрации Окуловского муниципального района от 21.03.2017 № 349 (в редакции постановлений Администрации Окуловского муниципального района от 14.07.2022 № 1311, от 02.07.2024 № 998), Администрация муниципального района

ПОСТАНОВЛЯЕТ:

1. Внести изменения в муниципальную программу «Привлечение квалифицированных кадров в сферу образования Окуловского муниципального района на 2023-2027 годы», утвержденную постановлением Администрации Окуловского муниципального района от 28.10.2022 № 2113 (в редакции постановлений Администрации Окуловского муниципального района от 30.12.2022 № 2600, 29.01.2024 № 70, от 25.11.2024 № 2365, от 27.01.2025 № 176, от 13.03.2025 № 972):

1.1. Изложить пункт 7 паспорта муниципальной программы в следующей редакции:

«7. Объемы и источники финансирования муниципальной программы в целом и по годам реализации (тыс. рублей)»:

Год	Источник финансирования					Всего
	Федеральный бюджет	Област-ной бюджет	Бюджет Окуловского муниципального района (далее - бюджет района)	Бюджет Окуловского городского поселения	Внебюджетны е средства	
1	2	3	4	5	6	7
2023	-	-	381,0	-	-	381,0
2024	-	-	673,0	-	-	673,0
2025	-	-	874,0	-	-	874,0
2026	-	-	911,0	-	-	911,0
2027	-	-	911,0	-	-	911,0
ВСЕГО	-	-	3750,0	-	-	3750,0»

1.2. Изложить строку 1.3 раздела «Мероприятия муниципальной программы» в следующей редакции:

«1.3.	Посещение обучающимися, ориентированными на получение педагогической профессии, образовательных организаций высшего и среднего специального педагогического образования	комитет образования, общеобразовательные организации Окуловского муниципального района	2023-2027 гг.	1.1.1.	Бюджет Окуловского муниципального района	77,0	77,0	40,0	77,0	77,0	».
-------	---	--	---------------	--------	--	------	------	------	------	------	----

2. Постановление вступает в силу с момента официального опубликования.

3. Опубликовать настоящее постановление в бюллетене «Официальный вестник Окуловского муниципального района» и разместить на официальном сайте муниципального образования «Окуловский муниципальный округ» в информационно-телекоммуникационной сети «Интернет».

Заместитель Главы администрации района Е.М. Волкова

**АДМИНИСТРАЦИЯ ОКУЛОВСКОГО МУНИЦИПАЛЬНОГО РАЙОНА
НОВГОРОДСКОЙ ОБЛАСТИ**

ПОСТАНОВЛЕНИЕ

10.11.2025 № 4532

г. Окуловка

**Об установлении публичного сервитута в целях строительства и эксплуатации объекта
газоснабжения**

В соответствии со ст.ст. 23, п.1 ст.39.37, п.5 ст.39.38, 39.39, 39.40, 39.41, 39.43, 39.45, 39.46 Земельного кодекса Российской Федерации, Федеральным законом от 25 октября 2001 года № 137-ФЗ «О введении в действие Земельного кодекса Российской Федерации», на основании ходатайства АО «Газпром газораспределение Великий Новгород» от 16.10.2025 №М11-8308-В и представленных документов, Администрация Окуловского муниципального района

ПОСТАНОВЛЯЕТ:

1. Установить публичный сервитут общей площадью 1874 кв.м., в том числе:

- на часть земель, государственная собственность на которые не разграничена, в кадастровых кварталах 53:12:0103058, 53:12:0103057, 53:0104034, 53:12:0104058, местоположение: Новгородская область, Окуловский район, Окуловское городское поселение, г.Окуловка, площадью 1084,7 кв.м.;

- на часть земельного участка с кадастровым номером 53:12:0000000:5487, расположенного по адресу: Российская Федерация, Новгородская область, Окуловский муниципальный район, Окуловское городское поселение, г.Окуловка, земельный участок 43, площадью 255 кв.м.;

- на часть земельного участка с кадастровым номером 53:12:0000000:5626, расположенного по адресу: Российская Федерация, Новгородская область, Окуловский муниципальный район, Окуловское городское поселение, г.Окуловка, земельный участок 50, площадью 34,1 кв.м.;

- на часть земельного участка с кадастровым номером 53:12:0000000:4964, расположенного по адресу: Российская Федерация, Новгородская область, Окуловский муниципальный район, Окуловское городское поселение, г.Окуловка, земельный участок 0000000/1, площадью 124 кв.м.;

- на часть земельного участка с кадастровым номером 53:12:0104034:280, расположенного по адресу: Российская Федерация, Новгородская область, Окуловский муниципальный район, Окуловское городское поселение, г.Окуловка, ул.Фестивальная, земельный участок 23, площадью 376,2 кв.м.

2. Цель установления публичного сервитута – для строительства и эксплуатации линейного объекта системы газоснабжения - газопровод к жилому дому по адресу: Новгородская область, Окуловский район, Окуловское городское поселение. г.Окуловка, ул.Революции, д.58, с кадастровым номером 53:12:0104058:3.

3. Определить обладателем публичного сервитута – акционерное общество «Газпром газораспределение Великий Новгород» (АО «Газпром газораспределение Великий Новгород»), ИНН 5321039753, ОГРН

1025300780812, юридический адрес: 173015, Новгородская область, г.Великий Новгород, ул.Загородная, д.2, кор.2, зарегистрировано 16.08.2002 Управлением Федеральной налоговой службы по Новгородской области.

4. Утвердить границы публичного сервитута, согласно приложению №1 к настоящему постановлению.
5. Установить срок действия публичного сервитута – 49 (сорок девять) лет с момента внесения сведений о нем в Единый государственный реестр недвижимости.
6. Установить размер и порядок платы за публичный сервитут, согласно приложению №2 к настоящему постановлению.
7. Срок, в течение которого использование указанных земельных участков (их частей) и (или) расположенных на них объектов недвижимости в соответствии с их разрешенным использованием будет невозможно или существенно затруднено в связи с осуществлением деятельности для обеспечения которой устанавливается публичный сервитут (при наличии таких обстоятельств) – 2 месяца.
8. Порядок установления зон с особыми условиями использования территорий, содержание ограничений прав на земельные участки в границах таких зон, а также график проведения работ при осуществлении деятельности, для обеспечения которой устанавливается публичный сервитут регламентируются, Правилами охраны газораспределительных сетей, утвержденными постановлением Правительства Российской Федерации от 20 ноября 2000 года №878.
9. АО «Газпром газораспределение Великий Новгород» обязано привести земельный участок в состояние, пригодное для его использования в соответствии с разрешенным использованием, в срок не позднее, чем три месяца после завершения деятельности, для обеспечения которой устанавливается публичный сервитут.
10. Установить свободный график проведения работ при осуществлении деятельности, для обеспечения которой устанавливается публичный сервитут, с учетом требований законодательства Российской Федерации.
11. Настоящее постановление (за исключением приложения) подлежит официальному опубликованию на официальном сайте муниципального образования «Окуловский муниципальный округ» в информационно-телекоммуникационной сети «Интернет».

Первый заместитель Главы администрации района М.А. Борисова

АДМИНИСТРАЦИЯ ОКУЛОВСКОГО МУНИЦИПАЛЬНОГО РАЙОНА

НОВГОРОДСКОЙ ОБЛАСТИ

ПОСТАНОВЛЕНИЕ

10.11.2025 № 4537

г.Окуловка

О внесении изменений в муниципальную программу «Обеспечение жильем молодых семей в Окуловском муниципальном районе на 2023-2027 годы»

В соответствии с Бюджетным кодексом Российской Федерации, решением Думы Окуловского муниципального района от 25.12.2024 № 282 «О бюджете Окуловского муниципального района на 2025 год и на плановый период 2026 и 2027 годов» (в редакции решений Думы Окуловского муниципального района от 26.02.2025 № 298, от 27.03.2025 № 308, от 24.04.2025 № 317, от 11.06.2025 № 325, от 04.09.2025 № 331, от 29.09.2025 № 14), справок-уведомлений об изменении росписи расходов от 07.10.2025 № 144, от 10.10.2025 № 146, от 16.10.2025 № 149, Порядком принятия решений о разработке муниципальных программ Окуловского муниципального района и Окуловского городского поселения, их формирования, реализации и оценки эффективности, утвержденным постановлением Администрации Окуловского муниципального района от

21.03.2017 № 349 (в редакции постановлений Администрации Окуловского муниципального района от 14.07.2022 № 1311, от 02.07.2024 № 998), Администрация Окуловского муниципального района

ПОСТАНОВЛЯЕТ:

1. Внести в муниципальную программу «Обеспечение жильем молодых семей в Окуловском муниципальном районе на 2023-2027 годы», утвержденную постановлением Администрации Окуловского муниципального района от 31.10.2022 № 2122 (в редакции постановлений Администрации Окуловского муниципального района от 27.02.2024 № 258, от 27.02.2025 № 795), следующие изменения:

1.2.1. Изложить пункт 7 паспорта Программы в следующей редакции: «7. Объемы и источники финансирования муниципальной программы в целом и по годам реализации (тыс.руб.)»

Год	Источник финансирования					ВСЕГО
	федеральный бюджет	областной бюджет	Бюджет Окуловского муниципального района (далее - бюджет района)	бюджет поселения	Внебюджетные средства	
1	2	3	4	5	6	7
2023	526,07981	687,66430	338,98589	0	0	1 552, 730
2024	674,77516	972,57416	606,81668	0	0	2 254,166
2025	547,47404	765,97305	879,61491	0	0	2 193,062
2026	-	624,29194	300,93806	0	0	925,230
2027	-	624,29194	300,93806	0	0	925,230
ВСЕГО	1 748,32901	3 674,79539	2 427,2936	0	0	7 850,418

1.2.2. Изложить раздел «Мероприятия муниципальной программы» в следующей редакции:

«Мероприятия муниципальной программы»

№ п/п	Наименование мероприятия	Исполнитель	Срок реализации	Целевой показатель (номер целевого показателя из паспорта муниципальной программы)	Источник финансирования	Объем финансирования по годам (тыс.руб.)				
						2023	2024	2025	2026	2027
1.	Задача 1. Обеспечение предоставления молодым семьям социальных выплат на приобретение жилья или строительство жилого дома, а также создание условий для привлечения молодыми семьями собственных средств, дополнительных финансовых средств кредитных и других организаций, предоставляющих жилищные кредиты и займы, в том числе ипотечные, для приобретения жилья или строительства индивидуального жилья.									
1.1.	Признание молодых семей участниками муниципальной программы	комитет	2023-2027	1.1.1.	-	-	-	-	-	-
1.2.	Организация информационно-разъяснительной работы среди населения по освещению целей и задач программы	комитет	2023-2027	1.1.1.	-	-	-	-	-	-
1.3.	Формирование заявки на участие Окуловского муниципального района в конкурсном отборе муниципальных образований для участия в реализации государственной программы «Обеспечение доступным и комфортным жильем и коммунальными услугами граждан Российской Федерации»	комитет	2023-2027	1.1.1.	-	-	-	-	-	-
1.4.	Прием заявления от молодых семей о признании их участниками муниципальной программы	комитет	2023-2027	1.1.1.	-	-	-	-	-	-
1.5.	Проверка сведений, содержащихся в поданных молодыми семьями документах	комитет	2023-2027	1.1.1.	-	-	-	-	-	-
1.6.	Признание граждан нуждающимися в жилых помещениях для участия в муниципальной программе	комитет	2023-2027	1.1.1.	-	-	-	-	-	-
1.7.	Формирование списка участников муниципальной программы	комитет	2023-2027	1.1.1.	-	-	-	-	-	-
1.8.	Уведомление молодых семей о включении в список участников муниципальной программы	комитет	2023-2027	1.1.1.	-	-	-	-	-	-
1.9.	Прием от молодых семей документов для получения свидетельств о праве на получение социальной выплаты на приобретение жилого помещения или строительство индивидуального жилого дома	комитет	2023-2027	1.1.1.	-	-	-	-	-	-
1.10.	Оформление свидетельств и выдача их молодым семьям - претендентам на получение социальных выплат в текущем году	комитет	2023-2027	1.1.1.	-	-	-	-	-	-
1.11.	Предоставление молодым семьям социальной выплаты на приобретение жилых помещений или строительство индивидуального жилого дома	Отдел бухгалтерского учета и отчетности Администрации Окуловского муниципального района	2023-2027	1.1.1.	Федеральный бюджет Областной бюджет Бюджет района	526,07981 687,66430 338,98589	674,77516 972,57416 606,81668	547,47404 765,97305 879,61491	0 624,29194 300,93806	0 624,29194 300,93806
ИТОГО:						1 552,730	2 254,166	2 193,062	925,230	925,230

2. Опубликовать постановление в бюллетене «Официальный вестник Окуловского муниципального района» и разместить на официальном сайте муниципального образования «Окуловский муниципальный округ» в информационно-телекоммуникационной сети «Интернет».

Заместитель Главы администрации района А.С. Киселев

АДМИНИСТРАЦИЯ ОКУЛОВСКОГО МУНИЦИПАЛЬНОГО РАЙОНА

НОВГОРОДСКОЙ ОБЛАСТИ

ПОСТАНОВЛЕНИЕ

11.11.2025 № 4540

г.Окуловка

О внесении изменений в постановление Администрации Окуловского муниципального района от 28.10.2016 № 1526

В соответствии с Федеральным законом от 6 октября 2003 года № 131-ФЗ «Об общих принципах организации местного самоуправления в Российской Федерации», пунктом 4 ст. 77 Федерального закона от 29 декабря 2012 года № 273-ФЗ «Об образовании в Российской Федерации», Федеральным законом от 24 июля 1998 года №124-ФЗ «Об основных гарантиях прав ребенка в Российской Федерации», областным законом от 30.07.2010 № 800-ОЗ «О дополнительных мерах социальной поддержки обучающихся, проявивших способности в учебной и научно-исследовательской деятельности» в целях поддержки и стимулирования обучающихся образовательных организаций Окуловского муниципального района, проявивших выдающиеся способности, добившихся успехов в учебной, научно-исследовательской, творческой, физкультурно-спортивной деятельности, Администрация Окуловского муниципального района, на основании ходатайства об увеличении именной стипендии Главы Окуловского муниципального района от 03.10.2025 № 2993

ПОСТАНОВЛЯЕТ:

1. Внести изменения в постановление Администрации Окуловского муниципального района от 28.10.2016 № 1526 « Об утверждении Положения об установлении специальных денежных поощрений для лиц, проявивших выдающиеся способности, добившихся успехов в учебной, научно-исследовательской, творческой, физкультурно-спортивной деятельности, обучающихся в образовательных организациях, осуществляющих деятельность на территории Окуловского муниципального района» (далее – постановление):

1.1. В Положении об установлении специальных денежных поощрений для лиц, проявивших выдающиеся способности, добившихся успехов в учебной, научно-исследовательской, творческой, физкультурно-спортивной деятельности, обучающихся в образовательных организациях, осуществляющих деятельность на территории Окуловского муниципального района, утвержденном названным постановлением:

1.1.1. Пункт 1.5. изложить в следующей редакции:

«1.5. Именная стипендия Главы Окуловского муниципального района (далее именная стипендия) выплачивается ежемесячно в размере 900 рублей. Количество соискателей в каждой номинации определяется членами конкурсной комиссии, но не может превышать 24 человек в общем количестве»;

1.1.2. Пункт 1.6. изложить в следующей редакции:

«1.6. Выплата именной стипендии производится с 01 сентября по 31 мая, сроком на один учебный год и выплачивается не позднее месяца окончания срока обучения в организации, в которой обучается (обучался) стипендиат».

1.2. В Составе конкурсной комиссии по установлению специальных денежных поощрений для лиц, проявивших выдающиеся способности, добившихся успехов в учебной, научно-исследовательской, творческой, физкультурно-спортивной деятельности, обучающихся в образовательных организациях, осуществляющих деятельность на территории Окуловского муниципального района, утвержденном названным постановлением, считать Афанасьеву Т.П. председателем комитета образования Администрации Окуловского муниципального района.

2. Настоящее постановление вступает в силу и распространяет свое действие на правоотношения, возникшие с 01 сентября 2025 года.

3. Опубликовать настоящее постановление в бюллетене «Официальный вестник Окуловского муниципального района» и разместить на официальном сайте муниципального образования «Окуловский муниципальный округ» в информационно-телекоммуникационной сети «Интернет».

Заместитель Главы администрации района Е.М. Волкова

**АДМИНИСТРАЦИЯ ОКУЛОВСКОГО МУНИЦИПАЛЬНОГО РАЙОНА
НОВГОРОДСКОЙ ОБЛАСТИ**

ПОСТАНОВЛЕНИЕ

12.11.2025 № 4548

г.Окуловка

О принятии решения о предоставлении субсидии из бюджета Окуловского муниципального района на осуществление капитальных вложений в объект капитального строительства муниципальной собственности Окуловского муниципального района Новгородской области

В соответствии со статьей 78.2 Бюджетного кодекса Российской Федерации, Федеральным законом от 6 октября 2003 года № 131-ФЗ «Об общих принципах организации местного самоуправления в Российской Федерации», Федеральным законом от 20 марта 2025 года № 33-ФЗ «Об общих принципах организации местного самоуправления в единой системе публичной власти», Правилами принятия решений о подготовке и реализации бюджетных инвестиций в объекты муниципальной собственности Окуловского муниципального района и о предоставлении субсидий из бюджета Окуловского муниципального района на осуществление капитальных вложений в объекты капитального строительства муниципальной собственности и приобретение объектов недвижимости в муниципальную собственность Окуловского муниципального района, утвержденными постановлением Администрации Окуловского муниципального района от 24.10.2018 № 1357(в редакции постановления Администрации Окуловского муниципального района от 30.06.2025 № 3564) , Порядком принятия решений о предоставлении субсидий муниципальным бюджетным и автономным учреждениям Окуловского муниципального района на осуществление капитальных вложений в объекты муниципальной собственности от 31.10.2017 № 1658, Администрация Окуловского муниципального района

ПОСТАНОВЛЯЕТ:

1. Принять решение о предоставлении субсидии на осуществление капитальных вложений в объект капитального строительства муниципальной собственности Окуловского муниципального района:

1.1. Наименование объекта - строительство Дома культуры в р.п. Кулотино.

1.2. Планируемое место нахождения объекта капитального строительства - Российская Федерация, Новгородская область, Окуловский район, рп. Кулотино.

1.3. Направление инвестирования - разработка научно - проектной документации на строительство Дома культуры в р.п. Кулотино.

1.4. Наименование главного распорядителя бюджетных средств - комитет культуры Администрации Окуловского муниципального района.

1.5. Наименование заказчика - Муниципальное бюджетное учреждение культуры «Кулотинский городской Дом культуры» Окуловского муниципального района.

1.6. Стадийность проектирования - разработка научно - проектной документации на строительство Дома культуры в р.п. Кулотино в соответствии с техническим заданием. Земельный участок с кадастровым номером 53:12:0302008:170.

Этап реализации - разработка научно - проектной документации.

1.7. Срок разработки научно - проектной документации на строительство Дома культуры в р.п. Кулотино до 30.12.2026 года.

1.8. Предполагаемая стоимость работ по разработке научно - проектной документации на строительство объекта капитального строительства – 7038,00 тыс. рублей;

1.9. Общий (предельный) объем капитальных вложений, предоставляемых на разработку научно - проектной документации, составляет 7038,00 тыс. рублей:

2. Опубликовать постановление в бюллетене «Официальный вестник Окуловского муниципального района» и разместить на официальном сайте муниципального образования «Окуловский муниципальный округ» в информационно-телекоммуникационной сети «Интернет».

Заместитель Главы администрации района Е.М. Волкова

АДМИНИСТРАЦИЯ ОКУЛОВСКОГО МУНИЦИПАЛЬНОГО РАЙОНА

НОВГОРОДСКОЙ ОБЛАСТИ

ПОСТАНОВЛЕНИЕ

12.11.2025 № 4549

г. Окуловка

О назначении общественных обсуждений

В соответствии со ст. ст. 5.1, 46 Градостроительного кодекса Российской Федерации, Федеральным законом от 06 октября 2003 года №131-ФЗ «Об общих принципах организации местного самоуправления в Российской Федерации», Федеральным законом от 20 марта 2025 N 33-ФЗ «Об общих принципах организации местного самоуправления в единой системе публичной власти», Уставом Окуловского городского поселения, Правилами землепользования и застройки Окуловского городского поселения, утвержденными решением Совета депутатов Окуловского городского поселения от 13.10.2016 № 54 (в редакции решений Совета депутатов Окуловского городского поселения от 27.10.2021 № 49, от 23.11.2022 № 90, от 27.09.2023 № 118, от 28.11.2024 № 155), Положением о порядке организации и проведения общественных обсуждений или публичных слушаний по вопросам градостроительной деятельности на территории Окуловского городского поселения, утвержденным решением Совета депутатов Окуловского городского поселения от 26.09.2018 № 123 (в редакции решений Совета депутатов Окуловского городского поселения от 28.04.2021 № 32, от 24.05.2023 № 111), Администрация Окуловского муниципального района

ПОСТАНОВЛЯЕТ:

1. Проект схемы расположения земельного участка в границах кадастрового квартала 53:12:0105020, площадью 357 кв.м. на котором расположен многоквартирный жилой дом по адресу: Новгородская обл., Окуловский муниципальный район, Окуловское г.п., г. Окуловка, ул. 1 Мая, д. 4, вынести на общественные обсуждения.

2. Назначить организатором общественных обсуждений Администрацию Окуловского муниципального района в лице комиссии по землепользованию и застройке Окуловского городского поселения (адрес нахождения организатора: Новгородская область, г. Окуловка, ул. Кирова, д.6, каб. № 26, номер тел. 8(81657)21-

656; адрес электронной почты- arhit@okuladm.ru; контактное лицо - Степанов Андрей Леонидович - заведующий отделом строительства, градостроительства и архитектуры Администрации Окуловского муниципального района).

3. Установить срок общественных обсуждений с 20 ноября 2025 года по 09 декабря 2025 года.

4. Определить место проведения экспозиции по обсуждаемому проекту - здание Администрации Окуловского муниципального района по адресу: Новгородская область, Окуловский муниципальный район, г. Окуловка, ул. Кирова, д. 6, каб. № 25; дата открытия экспозиции 20.11.2025, срок проведения экспозиции с 20.11.2025 года по 09.12.2025, с 15.00 до 17.00 часов в рабочие дни.

5. Определить срок внесения предложений по вынесенному проекту на общественные обсуждения по 09.12.2025.

6. Определить, что проект и информационные материалы к нему размещаются: на официальном сайте муниципального образования «Окуловский муниципальный район» в информационно-телекоммуникационной сети «Интернет» электронный адрес <https://okuladm.gosuslugi.ru/ofitsialno/struktura-munitsipalnogo-obrazovaniya/podrazdeleniya/otdel-stroitelstva-gradostroitelstva-i-arhitektury/gradostroitel'naya-deyatelnost>.

7. Определить место расположения информационных стендов (тумб):

Новгородская область, г. Окуловка, ул. Кирова, д. 8а;

Новгородская область, г. Окуловка, ул. Николая Николаева, д. 61 у магазина ООО «Коммерсант»;

Новгородская область, г. Окуловка, ул. Островского, у д. 42;

Новгородская область, г. Окуловка, ул. Чайковского, у д. 1;

Новгородская область, г. Окуловка, парк ОЦБК;

Новгородская область, г. Окуловка, ул. Новгородская, д. 2.

8. Оповестить жителей Окуловского городского поселения по проекту, вынесенному на общественные обсуждения на платформе обратной связи (pos.gosuslugi.ru).

9. Опубликовать настоящее постановление о проведении общественных обсуждений в бюллетене "Официальный вестник Окуловского муниципального района", разместить на официальном сайте муниципального образования «Окуловский муниципальный район» в информационно-телекоммуникационной сети «Интернет».

Заместитель Главы администрации района А.С. Киселев

ОПОВЕЩЕНИЕ О ПРОВЕДЕНИИ ОБЩЕСТВЕННЫХ ОБСУЖДЕНИЙ

1. Информация о проекте, подлежащему рассмотрению на общественных обсуждениях, и перечень информационных материалов к такому проекту.

1.1 На общественные обсуждения представляется проект схемы расположения земельного участка в границах кадастрового квартала 53:12:0105020, площадью 357 кв.м. на котором расположен многоквартирный жилой дом по адресу: Новгородская обл., Окуловский муниципальный район, Окуловское г.п., г. Окуловка, ул. 1 Мая, д. 4.

1.2. Перечень информационных материалов:

- постановление о назначении общественных обсуждений;

- схема расположения земельного участка;
- выписка из Правил землепользования и застройки Окуловского городского поселения;
- оповещение о проведении общественных обсуждений;

- книга (Журнал) учета посетителей экспозиции проекта схемы расположения земельного участка в границах кадастрового квартала 53:12:0105020, площадью 357 кв.м. на котором расположен многоквартирный жилой дом по адресу: Новгородская обл., Окуловский муниципальный район, Окуловское г.п., г. Окуловка, ул. 1 Мая, д. 4.

2. Информация о порядке и сроках проведения общественных обсуждений по проекту, подлежащему рассмотрению на общественных обсуждениях.

2.1. Порядок проведения общественных обсуждений:

1) оповещение о начале общественных обсуждений;

2) размещение проекта, подлежащего рассмотрению на общественных обсуждениях, и информационных материалов к нему на официальном сайте муниципального образования «Окуловский муниципальный район» в информационно-телекоммуникационной сети «Интернет»;

3) проведение экспозиции или экспозиций проекта, подлежащего рассмотрению на общественных обсуждениях;

4) подготовка и оформление протокола общественных обсуждений;

5) подготовка и опубликование заключения о результатах общественных обсуждений.

2.2. Срок общественных обсуждений с 20 ноября 2025 года по 09 декабря 2025 года.

3. Информация о месте, дате открытия экспозиции или экспозиций проекта, подлежащего рассмотрению на общественных обсуждениях или публичных слушаниях, о сроках проведения экспозиции или экспозиций такого проекта, о днях и часах, в которые возможно посещение указанных экспозиции или экспозиций.

3.1. Место открытия экспозиции: здание Администрации Окуловского муниципального района по адресу: Новгородская область, г. Окуловка, ул. Кирова, д. 6, каб. № 25.

3.2. Дата открытия экспозиции: 20.11.2025.

3.3. Сроки проведения экспозиции: 20.11.2025 по 09.12.2025.

3.4. Часы работы: с 15.00-17.00 часов в рабочие дни.

4. Информация о порядке, сроке и форме внесения участниками общественных обсуждений предложений и замечаний, касающихся проекта, подлежащего рассмотрению на общественных обсуждениях.

4.1. Порядок внесения участниками предложений и замечаний.

В период проведения общественных обсуждений участники общественных обсуждений имеют право представить свои предложения и замечания по обсуждаемому проекту посредством:

1) посредством официального сайта;

2) в письменной форме в адрес организатора общественных обсуждений;

3) посредством записи в книге (журнале) учета посетителей экспозиции проекта, подлежащего рассмотрению на общественных обсуждениях.

Предложения и замечания подлежат регистрации:

- поступившие посредством официального сайта подлежат регистрации в порядке делопроизводства в Администрации Окуловского муниципального района, направлению организатору общественных обсуждений по соответствующему проекту;

- поступившие в письменной форме в адрес организатора подлежат регистрации в порядке делопроизводства в Администрации Окуловского муниципального района;

- поступившие в письменной форме в ходе экспозиции учитываются в книге (журнале) учета посетителей экспозиции проекта. Письменный документ, в котором выражены предложения и замечания, является приложением к протоколу общественных обсуждений или публичных слушаний.

Результат рассмотрения предложений и замечаний отражается в заключении о результатах общественных обсуждений в соответствии с порядком и сроками подготовки такого заключения.

Предложения и замечания, внесенные в соответствии с п. 4.1 настоящего оповещения не рассматриваются в случае выявления факта представления участником общественных обсуждений недостоверных сведений.

Номера контактных справочных телефонов организатора общественных обсуждений: 8(816)57-21-656.

Почтовый адрес организатора общественных обсуждений:

Новгородская область, г. Окуловка, ул. Кирова, д.6.

Электронный адрес организатора общественных обсуждений: arhit@okuladm.ru.

Предложения и замечания подлежат регистрации, а также обязательному рассмотрению комиссией по землепользованию и застройке Окуловского городского поселения.

4.2 Срок внесения предложений и замечаний по 09.12.2025.

4.3 Форма внесения предложений и замечаний: устная и письменная форма в соответствии с п. 4.1 настоящего оповещения.

5. Информация об официальном сайте, на котором будет размещен проект, подлежащий рассмотрению на общественных обсуждениях, и информационные материалы к нему.

Проект, подлежащий рассмотрению на общественных обсуждениях и информационные материалы проекта схемы расположения земельного участка в границах кадастрового квартала 53:12:0105020, площадью 357 кв.м. на котором расположен многоквартирный жилой дом по адресу: Новгородская обл., Окуловский муниципальный район, Окуловское г.п., г. Окуловка, ул. 1 Мая, д. 4 размещаются: на официальном сайте муниципального образования «Окуловский муниципальный район» в информационно-телекоммуникационной сети «Интернет», электронный адрес <https://okuladm.gosuslugi.ru/ofitsialno/struktura-munitsipalnogo-obrazovaniya/podrazdeleniya/otdel-stroitelstva-gradostroitelstva-i-arhitektury/gradostroitel'naya-deyatelnost>.

6. Информация об информационных системах, в которых будут размещены проект, подлежащий рассмотрению на общественных обсуждениях, и информационные материалы к нему.

Оповещение жителей Окуловского городского поселения по проекту, вынесенному на общественные обсуждения осуществляется на платформе обратной связи (ПОС) (pos.gosuslugi.ru).

**ИЗВЕЩЕНИЕ О ПРИЕМЕ ЗАЯВЛЕНИЙ ГРАЖДАН О НАМЕРЕНИИ УЧАСТВОВАТЬ В
АУКЦИОНЕ**

Администрация Окуловского муниципального района извещает о возможности предоставления земельного участка, расположенного по адресу: Российская Федерация, Новгородская обл., Окуловский муниципальный район, Боровёнковское сельское поселение, п. Боровёнка, ул. Красная горка, з/у 11, площадью 1221 кв.м., в кадастровом квартале 53:12:0536046, в собственность за плату, для индивидуального жилищного строительства.

Граждане, заинтересованные в предоставлении земельного участка для индивидуального жилищного строительства вправе в течение тридцати дней соответственно со дня опубликования и размещения извещения подать заявления о намерении участвовать в аукционе по продаже земельного участка.

Заявления принимаются при личном обращении:

- в комитете по управлению муниципальным имуществом Администрации Окуловского муниципального по адресу: г. Окуловка, ул. Кирова, д.6, каб.23, либо направляются в письменном виде почтовым отправлением по адресу: г. Окуловка, ул. Кирова, д.6.

Дата и время окончания приема заявок: 13.12.2025 до 17.00

Местоположение земельного участка: Российская Федерация, Новгородская обл., Окуловский муниципальный район, Боровёнковское сельское поселение, п. Боровёнка, земли населенных пунктов.

Кадастровый квартал 53:12:0536046, площадь 1221 кв. м.

Адрес и время приема граждан для ознакомления со схемой расположения земельного участка: г. Окуловка, ул. Кирова, д.6, каб.23, с 08.00 до 17.00 по рабочим дням.

Российская Федерация

Новгородская область

ДУМА ОКУЛОВСКОГО МУНИЦИПАЛЬНОГО ОКРУГА

Р Е Ш Е Н И Е

**О дне проведения заседания по избранию Главы Окуловского муниципального округа
Новгородской области и вступления его в должность Главы Окуловского муниципального округа
Новгородской области**

Принято Думой Окуловского муниципального округа

от 12 ноября 2025 года

В соответствии с частью 8 статьи 25 Федерального закона от 20 марта 2025 года № 33-ФЗ «Об общих принципах организации местного самоуправления в единой системе публичной власти», Дума Окуловского муниципального округа Новгородской области

РЕШИЛА:

1. Установить днем проведения заседания по избранию Главы Окуловского муниципального округа Новгородской области Думой Окуловского муниципального округа Новгородской области 18 ноября 2025 года.

2. Установить днем вступления в должность Главы Окуловского муниципального округа Новгородской области в торжественной обстановке 18 ноября 2025 года.

3. Настоящее решение вступает в силу со дня его принятия.

4. Опубликовать решение в бюллетене «Официальный вестник Окуловского муниципального района» и разместить на официальном сайте муниципального образования «Окуловский муниципальный округ» в информационно-телекоммуникационной сети «Интернет».

Председатель Думы муниципального округа Т.В. Нестерова

12 ноября 2025 года

№ 35



**АДМИНИСТРАЦИЯ ОКУЛОВСКОГО МУНИЦИПАЛЬНОГО РАЙОНА
НОВГОРОДСКОЙ ОБЛАСТИ**

ПОСТАНОВЛЕНИЕ

11.11.2025 № 4539

г. Окуловка

О проведении аукциона в электронной форме

В соответствии со ст. 39.11, 39.12, 39.13 Земельного кодекса Российской Федерации, Федеральным законом от 25 октября 2001 года № 137-ФЗ «О введении в действие Земельного кодекса Российской Федерации», и представленных документов, Администрация Окуловского муниципального района

ПОСТАНОВЛЯЕТ:

1. Провести 26 ноября 2025 года в 11 час. 00 мин. открытый по составу участников аукцион в электронной форме на право заключения договора аренды земельного участка, расположенного по адресу: Российская Федерация, Новгородская область, Окуловский район, Окуловское городское поселение, г. Окуловка, ул. Магистральная, з/у 50б, площадью 301 кв.м., с кадастровым номером 53:12:0104005:204, вид разрешенного использования: стоянка транспортных средств, категория земель – земли населенных пунктов.

2. Утвердить извещение о проведении открытого по составу участников аукциона в электронной форме на право заключения договора аренды земельного участка, установив в нем время, место и порядок проведения аукциона, сроки подачи заявок на участие в аукционе, порядок внесения и возврата задатка, величину повышения начальной цены предмета аукциона («шаг аукциона»), а также иные сведения, подлежащие указанию в извещении.

3. Утвердить состав аукционной комиссии:

Борисова М.А. первый заместитель Главы администрации
муниципального района, председатель комиссии;

Евсеева С.В. председатель комитета по управлению муниципальным
имуществом администрации муниципального района,
заместитель председателя комиссии;

Андреева Е.П. ведущий специалист комитета по управлению
муниципальным имуществом администрации
муниципального района, секретарь комиссии;

Члены комиссии:

Степанов А.Л.	заведующий отделом строительства, градостроительства и архитектуры администрации муниципального района;
Осипова И.В.	заместитель председателя комитета инвестиций, предпринимательства и сельского хозяйства администрации Окуловского муниципального района;
Смородкина Г.А.	ведущий специалист комитета по управлению муниципальным имуществом администрации муниципального района.

4. Разместить на официальном сайте Российской Федерации в информационно-телекоммуникационной сети «Интернет» для размещения информации о проведении торгов (www.torgi.gov.ru), в бюллетене «Официальный вестник Окуловского муниципального района», на официальном сайте муниципального образования «Окуловский муниципальный округ» (<http://okuladm.gosuslugi.ru>.) извещение о проведении открытого по составу участников аукциона на право заключения договора аренды земельного участка, указанного в п.1 настоящего постановления.

Первый заместитель Главы администрации района М.А. Борисова

УТВЕРЖДЕНО
постановлением Администрации
Окуловского муниципального района
от 11.11.2025 № 4539

ИЗВЕЩЕНИЕ О ПРОВЕДЕНИИ ОТКРЫТОГО ПО СОСТАВУ УЧАСТНИКОВ АУКЦИОНА В ЭЛЕКТРОННОЙ ФОРМЕ НА ПРАВО ЗАКЛЮЧЕНИЯ ДОГОВОРА АРЕНДЫ ЗЕМЕЛЬНОГО УЧАСТКА

Администрацией Окуловского муниципального района - арендодателем принято решение о проведении открытого по составу участников аукциона на право заключения договора аренды земельного участка (постановление от 11 ноября 2025 года №4539 «О проведении аукциона в электронной форме»). Организатором аукциона выступает Администрация Окуловского муниципального района. Аукцион проводится в соответствии с требованиями статьи 39.12 и статьи 39.13 Земельного кодекса Российской Федерации.

На основании части 3 статьи 448 Гражданского кодекса Российской Федерации организатор аукциона вправе отказаться от проведения аукциона не позднее, чем за три дня до наступления даты его проведения.

Место, дата, время, порядок проведения аукциона

Место проведения электронного аукциона: Электронная площадка – Акционерное общество «Сбербанк – Автоматизированная система торгов», сокращенное наименование – АО «Сбербанк – АСТ».

Адрес электронной площадки: <http://utp.sberbank-ast.ru/AP>.

Дата и время проведения аукциона: **26 ноября 2025 года в 11 час. 00 мин.**

Указанное в настоящем извещении время – московское.

Порядок проведения аукциона: аукцион проводится в соответствии с Земельным кодексом Российской Федерации (далее – ЗК РФ) и Регламентом торговой секции «Приватизация, аренда и продажа прав» (далее – ТС) раздела универсальной торговой платформы «Сбербанк-АСТ» (далее – УПТ), который предназначен для проведения торгов в электронной форме.

Предмет аукциона

ЛОТ 1

Право на заключение договора аренды земельного участка, расположенного по адресу:

Российская Федерация, Новгородская область, Окуловский муниципальный район, Окуловское городское поселение, г. Окуловка, ул. Магистральная, з/у 506, с кадастровым номером 53:12:0104005:204, площадью 301 кв.м., с видом разрешенного использования: стоянка транспортных средств, категория земель – земли населенных пунктов.

Начальная цена предмета аукциона на право заключения договора аренды земельного участка – 25400 руб. (в размере 10% от кадастровой стоимости).

Шаг аукциона – 762 руб., что составляет 3 процента от начальной цены предмета аукциона на право заключения договора аренды земельного участка.

Задаток для участия в аукционе – **5080** руб., что составляет 20 процентов от начальной цены предмета аукциона на право заключения договора аренды земельного участка.

Срок аренды земельного участка - 3 года.

Сведение из градостроительного плана земельного участка

Местонахождение земельного участка

Новгородская область

(субъект Российской Федерации)

Окуловский муниципальный район

(муниципальный район или городской округ)

Окуловское городское поселение, г. Окуловка, ул. Магистральная, з/уч. 506

(поселение)

Описание границ земельного участка (образуемого участка):

Обозначение (номер) характерной точки	Перечень координат характерных точек в системе координат, используемой для ведения Единого государственного реестра недвижимости	
	X	Y
53:12:0104005:204 (MSK-53 / zone 2)		
1	561084,65	2297372,43
2	561086,94	2297398,84
3	561075,6	2297401,83
4	561074,21	2297373,92
5	561080,95	2297372,81
6	561084,65	2297372,43

Кадастровый номер земельного участка (при наличии) или в случае, предусмотренном частями 1¹ и 1² статьи 57.3 Градостроительного кодекса Российской Федерации, условный номер образуемого земельного участка на основании утвержденных проекта межевания территории и (или) схемы расположения земельного участка или земельных участков на кадастровом плане территории

53:12:0104005:204

Площадь земельного участка

301 ± 6 м²

Информация о расположенных в границах земельного участка объектах капитального строительства

В границах земельного участка расположены объекты капитального строительства. Количество объектов 1 единиц(ы). Объекты отображаются на чертеже(ах) градостроительного плана под порядковыми номерами. Описание объектов капитального строительства приводится в подразделе 3.1 "Объекты капитального строительства" или подразделе 3.2 "Объекты, включенные в единый государственный реестр объектов культурного наследия (памятников истории и культуры) народов Российской Федерации" раздела 3.

Информация о границах зоны планируемого размещения объекта капитального строительства в соответствии с утвержденным проектом планировки территории (при наличии) Информация отсутствует

Обозначение (номер) характерной точки	Перечень координат характерных точек в системе координат, используемой для ведения Единого государственного реестра недвижимости	
	X	Y
-	-	-

Реквизиты проекта планировки территории и (или) проекта межевания территории в случае, если земельный участок расположен в границах территории, в отношении которой утверждены проект планировки территории и (или) проект межевания территории

Документация по планировке территории не утверждена

Информация о расположении земельного участка в границах территории, в отношении которой принято решение о комплексном развитии территории и (или) заключен договор о комплексном развитии территории

Информация отсутствует

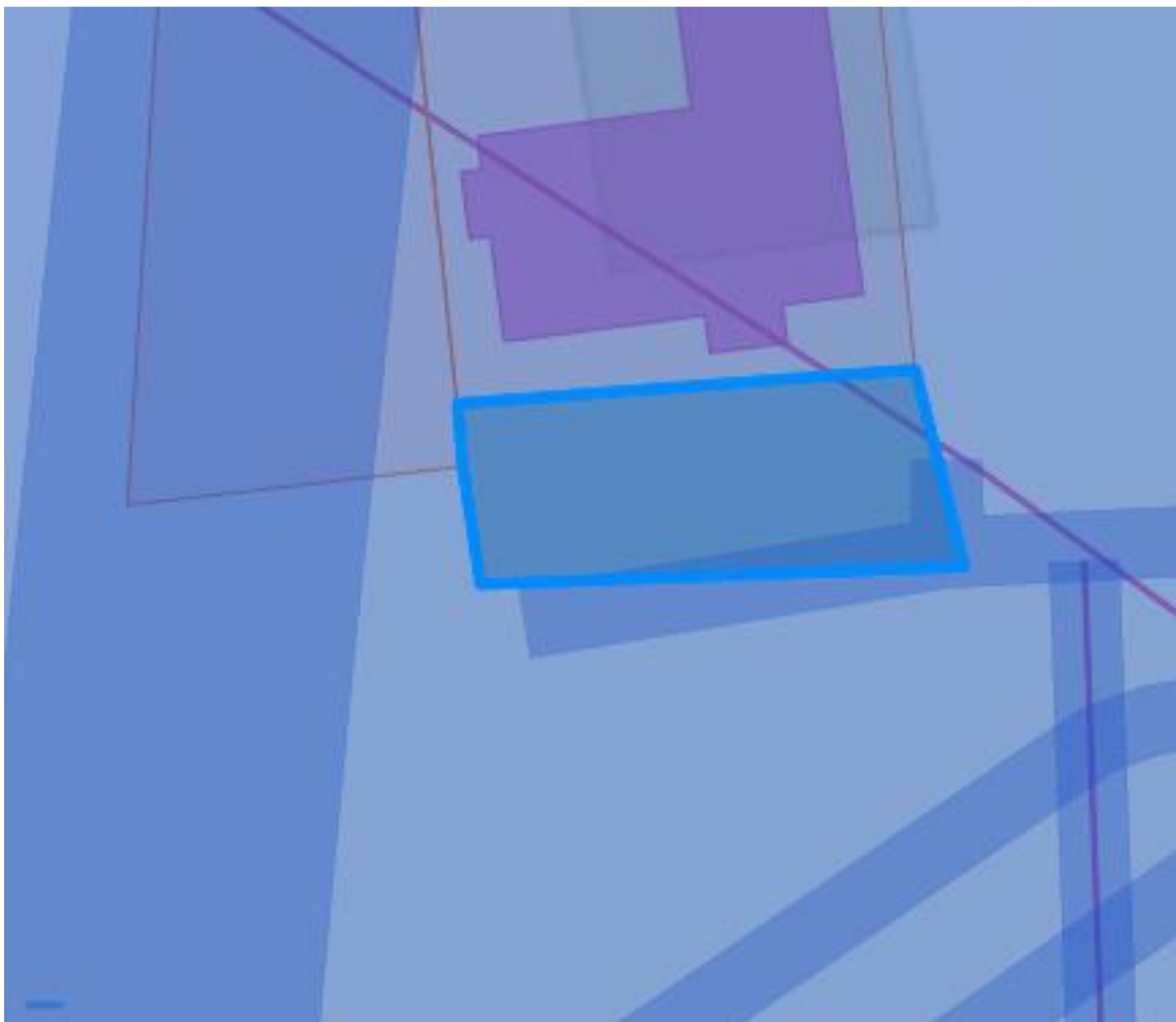



ЗЕМЕЛЬНЫЙ УЧАСТОК РАСПОЛОЖЕН В ЗОНЕ ОД. (Общественно-деловая зона)

Основные виды разрешенного использования земельного участка:

12.0 Земельные участки (территории) общего пользования Земельные участки общего пользования. Содержание данного вида разрешенного использования включает в себя содержание видов разрешенного использования с кодами 12.0.1-12.0.2

3.10.1 Амбулаторное ветеринарное обслуживание Размещение объектов капитального строительства, предназначенных для оказания ветеринарных услуг без содержания животных

3.1 Коммунальное обслуживание Размещение зданий и сооружений в целях обеспечения физических и юридических лиц коммунальными услугами. Содержание данного вида разрешенного использования включает в себя содержание видов разрешенного использования с кодами 3.1.1 - 3.1.2

3.2.3 Оказание услуг связи Размещение зданий, предназначенных для размещения пунктов оказания услуг почтовой, телеграфной, междугородней и международной телефонной связи

3.2 Социальное обслуживание Размещение зданий, предназначенных для оказания гражданам социальной помощи. Содержание данного вида разрешенного использования включает в себя содержание видов разрешенного использования с кодами 3.2.1 - 3.2.4

3.3 Бытовое обслуживание Размещение объектов капитального строительства, предназначенных для оказания населению или организациям бытовых услуг (мастерские мелкого ремонта, ателье, бани, парикмахерские, прачечные, химчистки, похоронные бюро)

3.4 Здравоохранение Размещение объектов капитального строительства, предназначенных для оказания гражданам медицинской помощи. Содержание данного вида разрешенного использования включает в себя содержание видов разрешенного использования с кодами 3.4.1 - 3.4.2

3.5 Образование и просвещение Размещение объектов капитального строительства, предназначенных для воспитания, образования и просвещения. Содержание данного вида разрешенного использования включает в себя содержание видов разрешенного использования с кодами 3.5.1 - 3.5.2

3.6 Культурное развитие Размещение зданий и сооружений, предназначенных для размещения объектов культуры. Содержание данного вида разрешенного использования включает в себя содержание видов разрешенного использования с кодами 3.6.1 - 3.6.3

3.8 Общественное управление Размещение зданий, предназначенных для размещения органов и организаций общественного управления. Содержание данного вида разрешенного использования включает в себя содержание видов разрешенного использования с кодами 3.8.1 - 3.8.2

4.0 Предпринимательство Размещение объектов капитального строительства в целях извлечения прибыли на основании торговой, банковской и иной предпринимательской деятельности. Содержание данного вида разрешенного использования включает в себя содержание видов разрешенного использования, предусмотренных кодами 4.1 - 4.10

4.10 Выставочно-ярмарочная деятельность Размещение объектов капитального строительства, сооружений, предназначенных для осуществления выставочно-ярмарочной и конгрессной деятельности, включая деятельность, необходимую для обслуживания указанных мероприятий (застройка экспозиционной площади, организация питания участников мероприятий)

4.1 Деловое управление Размещение объектов капитального строительства с целью: размещения объектов управленческой деятельности, не связанной с государственным или муниципальным управлением и оказанием услуг, а также с целью обеспечения совершения сделок, не требующих передачи товара в момент их совершения между организациями, в том числе биржевая деятельность (за исключением банковской и страховой деятельности)

4.2 Объекты торговли (торговые центры, торгово-развлекательные центры (комплексы) Размещение объектов капитального строительства, общей площадью свыше 5000 кв. м с целью размещения одной или нескольких организаций, осуществляющих продажу товаров, и (или) оказание услуг в соответствии с содержанием видов разрешенного использования с кодами 4.5 - 4.8.2; размещение гаражей и (или) стоянок для автомобилей сотрудников и посетителей торгового центра

4.3 Рынки Размещение объектов капитального строительства, сооружений, предназначенных для организации постоянной или временной торговли (ярмарка, рынок, базар), с учетом того, что каждое из торговых мест не располагает торговой площадью более 200 кв. м; размещение гаражей и (или) стоянок для автомобилей сотрудников и посетителей рынка

4.4 Магазины Размещение объектов капитального строительства, предназначенных для продажи товаров, торговая площадь которых составляет до 5000 кв. м

4.5 Банковская и страховая деятельность Размещение объектов капитального строительства, предназначенных для размещения организаций, оказывающих банковские и страховые услуги

- 4.6 Общественное питание Размещение объектов капитального строительства в целях устройства мест общественного питания (рестораны, кафе, столовые, закусочные, бары)
- 4.7 Гостиничное обслуживание Размещение гостиниц, а также иных зданий, используемых с целью извлечения предпринимательской выгоды из предоставления жилого помещения для временного проживания в них
- 4.9.2 Стоянка транспортных средств Размещение стоянок (парковок) легковых автомобилей и других мототранспортных средств, в том числе мотоциклов, мотороллеров, мотоколясок, мопедов, скутеров, за исключением встроенных, пристроенных и встроенно-пристроенных стоянок.
- 5.1 Спорт Размещение зданий и сооружений для занятия спортом. Содержание данного вида разрешенного использования включает в себя содержание видов разрешенного использования с кодами 5.1.1 - 5.1.7
- 6.8 Связь Размещение объектов связи, радиовещания, телевидения, включая воздушные радиорелейные, надземные и подземные кабельные линии связи, линии радиофикации, антенные поля, усилительные пункты на кабельных линиях связи, инфраструктуру спутниковой связи и телерадиовещания, за исключением объектов связи, размещение которых предусмотрено содержанием видов разрешенного использования с кодами 3.1.1, 3.2.3

Условно разрешенные виды использования земельного участка:

- 2.2 Для ведения личного подсобного хозяйства (приусадебный земельный участок) Размещение жилого дома, указанного в описании вида разрешенного использования с кодом 2.1; производство сельскохозяйственной продукции; размещение гаража и иных вспомогательных сооружений; содержание сельскохозяйственных животных.
- 2.5 Среднеэтажная жилая застройка Размещение многоквартирных домов этажностью не выше восьми этажей; благоустройство и озеленение; размещение подземных гаражей и автостоянок; обустройство спортивных и детских площадок, площадок для отдыха; размещение объектов обслуживания жилой застройки во встроенных, пристроенных и встроенно-пристроенных помещениях многоквартирного дома, если общая площадь таких помещений в многоквартирном доме не составляет более 20% общей площади помещений дома
- 2.7.1 Хранение автотранспорта Размещение отдельно стоящих и пристроенных гаражей, в том числе подземных, предназначенных для хранения автотранспорта, в том числе с разделением на машино-места, за исключением гаражей, размещение которых предусмотрено содержанием вида разрешенного использования с кодом 4.9
- 3.7 Религиозное использование Размещение зданий и сооружений религиозного использования. Содержание данного вида разрешенного использования включает в себя содержание видов разрешенного использования с кодами 3.7.1 - 3.7.2
- 4.9 Служебные гаражи Размещение постоянных или временных гаражей, стоянок для хранения служебного автотранспорта, используемого в целях осуществления видов деятельности, предусмотренных видами разрешенного использования с кодами 3.0, 4.0, а также для стоянки и хранения транспортных средств общего пользования, в том числе в депо

Вспомогательные виды разрешенного использования земельного участка:

- 3.2 Социальное обслуживание Размещение зданий, предназначенных для оказания гражданам социальной помощи. Содержание данного вида разрешенного использования включает в себя содержание видов разрешенного использования с кодами 3.2.1 - 3.2.4
- 3.3 Бытовое обслуживание Размещение объектов капитального строительства, предназначенных для оказания населению или организациям бытовых услуг (мастерские мелкого ремонта, ателье, бани, парикмахерские, прачечные, химчистки, похоронные бюро)
- 3.6 Культурное развитие Размещение зданий и сооружений, предназначенных для размещения объектов культуры. Содержание данного вида разрешенного использования включает в себя содержание видов разрешенного использования с кодами 3.6.1 - 3.6.3
- 3.8 Общественное управление Размещение зданий, предназначенных для размещения органов и организаций общественного управления. Содержание данного вида разрешенного использования включает в себя содержание видов разрешенного использования с кодами 3.8.1 - 3.8.2
- 4.1 Деловое управление Размещение объектов капитального строительства с целью: размещения объектов управленческой деятельности, не связанной с государственным или муниципальным управлением и оказанием услуг, а также с целью обеспечения совершения сделок, не требующих передачи товара в момент их совершения между организациями, в том числе биржевая деятельность (за исключением банковской и страховой деятельности)
- 4.4 Магазины Размещение объектов капитального строительства, предназначенных для продажи товаров, торговая площадь которых составляет до 5000 кв. м

Земельный участок частично расположен в границах зоны с особыми условиями использования территории:

охранная зона инженерных коммуникаций. вид ограничения (обременения): ограничения прав на земельный участок, предусмотренные статьей 56 Земельного кодекса Российской Федерации; Срок действия: не установлен; реквизиты документа-основания: постановление " Об утверждении правил охраны газораспределительных сетей" от 20.11.2000 № 878 выдан: Правительство Российской Федерации; Содержание ограничения (обременения): На земельные участки, входящие в охранные зоны газораспределительных сетей, в целях предупреждения их повреждения или нарушения условий их нормальной эксплуатации налагаются ограничения (обременения), которыми запрещается лицам, указанным в пункте 2 настоящих Правил охраны газораспределительных сетей от 20.11.2000 №878 в редакции Постановления Правительства РФ от 22.12.2011 №1101: а) строить объекты жилищно-гражданского и производственного назначения; б) сносить и реконструировать мосты, коллекторы, автомобильные и железные дороги с расположенными на них газораспределительными сетями без предварительного выноса этих газопроводов по согласованию с эксплуатационными организациями; в) разрушать берегоукрепительные сооружения, водопропускные устройства, земляные и иные сооружения, предохраняющие газораспределительные сети от разрушений; г) перемещать, повреждать, засыпать и уничтожать опознавательные знаки, контрольно-измерительные пункты и другие устройства газораспределительных сетей; д) устраивать свалки и склады, разливать растворы кислот, солей, щелочей и других химически активных веществ; е) огораживать и перегораживать охранные зоны, препятствовать доступу персонала эксплуатационных организаций к газораспределительным сетям, проведению обслуживания и устранению повреждений газораспределительных сетей; ж) разводить огонь и размещать источники огня; з) рыть погреба, копать и обрабатывать почву сельскохозяйственными и мелиоративными орудиями и механизмами на глубину более 0,3 метра; и) открывать калитки и двери газорегуляторных пунктов, станций катодной и дренажной защиты, люки подземных колодцев, включать или отключать электроснабжение средств связи, освещения и систем телемеханики; к) набрасывать, приставлять и привязывать к опорам и надземным газопроводам, ограждениям и зданиям газораспределительных сетей посторонние предметы, лестницы, влезать на них; л) самовольно подключаться к газораспределительным сетям.; Реестровый номер границы: 53:12-6.61; Вид объекта реестра границ: Зона с особыми условиями использования территории; Вид зоны по документу: Охранная зона газораспределительных сетей среднего и низкого давления, расположенных Новгородская область, в пределах Окуловского района и Окуловского городского поселения, г. Окуловка; Тип зоны: Охранная зона инженерных коммуникаций

Форма заявки на участие в аукционе, порядок ее приема, адрес места ее приема, дата и время начала и окончания приема заявок на участие в аукционе

Заявка на участие в электронном аукционе с указанием банковских реквизитов счета для возврата задатка направляется оператору электронной площадки (адрес электронной площадки: <http://utp.sberbank-ast.ru/AP/>) в форме электронного документа (прилагается) с приложением следующих документов:

- копии документов, удостоверяющих личность заявителя (для граждан);
- надлежащим образом заверенный перевод на русский язык документов о государственной регистрации юридического лица в соответствии с законодательством иностранного государства в случае, если заявителем является иностранное юридическое лицо;
- документов, подтверждающих внесение задатка.

Представление документов, подтверждающих внесение задатка, признается заключением соглашения о задатке.

Заявка на участие в электронном аукционе, а также прилагаемые к ней документы подписываются усиленной квалифицированной электронной подписью заявителя.

Подача заявки на участие в торгах (далее – заявка) может осуществляться лично Претендентом в ТС, либо представителем Претендента, зарегистрированным в ТС, из Личного кабинета Претендента либо представителя Претендента посредством штатного интерфейса отдельно по каждому лоту в сроки, установленные в извещении.

Представитель Претендента осуществляет действия в ТС в соответствии с функционалом электронной площадки с учетом следующих особенностей:

- подача, изменение, отзыв заявки осуществляются представителем Претендента из своего личного кабинета с использованием своей ЭП;
- в заявке на участие представитель Претендента указывает информацию о Претенденте и прикладывает файл документа, подтверждающего его полномочия (доверенность, договор и т.п.);
- перечисление денежных средств в качестве задатка за участие в аукционе на реквизиты Оператора осуществляется представителем Претендента до подачи заявки;
- проходит процедуру регистрации в Реестре участников торгов в ГИС Торги для участия в торгах, в отношении которых установлено данное требование.

Во всем остальном, действия представителя Претендента в ТС аналогичны действиям Претендента, действующего в ТС лично.

Претендент заполняет электронную форму заявки, прикладывает предусмотренные извещением файлы документов. Документы и сведения из регистрационных данных пользователя на УТП, актуальные на дату и время окончания приема заявок, направляются Оператором вместе с заявкой Организатору процедуры после окончания приема заявок.

Претендент вправе сохранить заявку как черновик для возможности ее дальнейшего редактирования. Заявка, сохраненная как черновик, не является поданной заявкой.

Претендент вправе подать одну заявку на участие в аукционе.

Заявка на участие в аукционе, поступившая по истечении срока приема заявок, возвращается заявителю в день ее поступления.

Претендент для участия в торгах осуществляет перечисление денежных средств (задатка) на банковские реквизиты Оператора, размещенные в открытой части УТП и ТС.

Подача Претендентом заявки на участие в торгах является поручением Оператору произвести блокирование на лицевом счете Претендента свободных денежных средств в размере задатка в порядке, предусмотренном Регламентом ТС.

Денежные средства в сумме задатка должны быть зачислены на лицевой счет Претендента на УТП не позднее 00 часов 00 минут (время московское) дня определения участников торгов, указанного в извещении.

Оператор программными средствами осуществляет блокирование денежных средств в сумме задатка в момент подачи заявки на участие (при их наличии на лицевом счете Претендента на УТП).

В случае, если на момент подачи заявки на участие на лицевом счете Претендента не оказывается достаточной для блокирования суммы денежных средств, Претендент после подачи заявки на участие, но не позднее 00 часов 00 минут (время московское) дня определения участников торгов, должен обеспечить наличие денежных средств в размере задатка на своем лицевом счете на УТП и самостоятельно посредством штатного интерфейса ТС произвести блокирование денежных средств.

Если Претендентом самостоятельно не произведено блокирование денежных средств (при их наличии на лицевом счете), то в 00 часов 00 минут (время московское) дня определения участников, указанного в извещении, блокирование задатка осуществляет Оператор.

Если денежных средств на лицевом счете Претендента недостаточно для осуществления операции блокирования, то в день определения участников Организатору торгов направляется информация о не поступлении Оператору задатка от такого Претендента.

В случае успешного принятия заявки Оператор программными средствами регистрирует ее в журнале приема заявок, присваивает номер и в течение одного часа направляет в Личный кабинет Претендента уведомление о регистрации заявки.

Информация о количестве принятых заявок по каждому лоту в актуальном состоянии отображается в Личном кабинете Организатора процедуры.

До окончания срока подачи заявок Претендент, подавший заявку, вправе изменить или отозвать ее.

Отзыв и изменение заявки осуществляется Претендентом из Личного кабинета посредством штатного интерфейса ТС. Изменение заявки осуществляется путем отзыва ранее поданной и подачи новой заявки.

В случае отзыва заявки Претендентом до окончания срока подачи заявок, Оператор в течение одного часа прекращает блокирование в отношении его денежных средств, заблокированных на лицевом счете в размере задатка.

В случае отзыва заявки Претендентом позднее дня окончания срока приема заявок задаток возвращается в порядке, установленном для участников аукциона.

Информация об отозванных заявках по каждому лоту в актуальном состоянии отображается в Личном кабинете Организатора процедуры.

Оператор обеспечивает конфиденциальность поданных Претендентами заявок.

Дата и время начала приема заявок на участие в аукционе: 12 ноября 2025 г. 00 час. 00 мин.

Дата и время окончания приема заявок на участие в аукционе: 21 ноября 2025 г. 00 час. 00 мин.

Дата рассмотрения заявок на участие в аукционе (определения участников аукциона) – 21 ноября 2025 г.

При исчислении сроков, указанных в настоящем извещении, принимается время сервера электронной торговой площадки – московское.

дата

подпись лица, принявшего заявку

ФИО

Размер задатка, порядок его внесения участниками аукциона и возврата им задатка, банковские реквизиты счета для перечисления задатка

Платежи по перечислению задатка для участия в торгах и порядок возврата задатка осуществляются в соответствии с Регламентом электронной площадки.

Для участия в аукционе претенденту необходимо внести задаток в размере 20 % начальной цены предмета аукциона, а именно : **5080 (пять тысяч восемьдесят) рублей.**

Перечисление денежных средств на счёт оператора электронной площадки производится по следующим реквизитам:

Получатель платежа: АО «Сбербанк-АСТ»

Банковские реквизиты: ПАО «Сбербанк России» г. Москва

БИК 044525225

Номер счета банка получателя средств: 40702810300020038047

Номер счета получателя: 30101810400000000225

ИНН 7707308480 КПП 770401001

Назначение платежа: «Перечисление денежных средств в качестве задатка, ИНН плательщика. НДС не облагается».

Образец платежного поручения приведен на электронной площадке по адресу: <https://utp.sberbank-ast.ru/AP/Notice/653/Requisites>.

Денежные средства, перечисленные за участника третьим лицом, не зачисляются на счет такого участника.

Задаток на участие в электронном аукционе должен быть внесен на реквизиты оператора электронной площадки не позднее даты и времени окончания приема заявок на участие в аукционе.

Оператор электронной площадки проверяет наличие достаточной суммы в размере задатка на лицевом счете заявителя и осуществляет блокирование необходимой суммы. Если денежных средств на лицевом счете заявителя недостаточно для произведения операции блокирования, то заявителю для обеспечения своевременного поступления денежных средств необходимо учитывать, что поступившие в банк за предыдущий день платежи разносятся на лицевые счета в сроки, установленные Регламентом электронной площадки.

Прекращение блокирования денежных средств на счете заявителя производится оператором электронной площадки:

В случае, если заявитель не допущен к участию в аукционе, то задаток возвращается в течение 3 (трех) рабочих дней со дня оформления протокола приема заявок на участие в аукционе.

В случае отзыва заявителем заявки на участие в аукционе до дня окончания срока приема заявок, задаток возвращается в течение 3 (трех) рабочих дней со дня регистрации уведомления об отзыве заявки.

В случае отзыва заявки заявителем позднее дня окончания срока приема заявок задаток возвращается в порядке, установленном для участников аукциона.

В случае непризнания лица, участвовавшего в аукционе, победителем

аукциона задаток возвращается в течение 3 (трех) рабочих дней со дня подписания протокола о результатах аукциона.

Задаток, внесенный лицом, признанным победителем аукциона засчитывается в оплату приобретаемого земельного участка. Задаток, внесенный лицом, признанным победителем аукциона, не заключившим в установленном настоящей статьей порядке договора аренды земельного участка вследствие уклонения от заключения указанного договора, не возвращается.

Перечисление задатка продавцу в счет оплаты за земельный участок осуществляется оператором электронной площадки.

Данное информационное сообщение является публичной офертой для заключения договора о задатке в соответствии со статьей 437 Гражданского кодекса Российской Федерации, а подача претендентом заявки и перечисление задатка являются акцептом такой оферты, после чего договор о задатке считается заключенным в письменной форме.

Определение участников торгов

Не позднее одного часа с момента окончания срока подачи заявок Оператор в Личном кабинете Организатора процедуры открывает доступ к зарегистрированным заявкам.

Претендент не допускается к участию в аукционе в следующих случаях:

- 1) непредставление необходимых для участия в аукционе документов или представление недостоверных сведений;
- 2) не поступление задатка на дату рассмотрения заявок на участие в аукционе;
- 3) подача заявки на участие в аукционе лицом, которое в соответствии с Земельным кодексом и другими федеральными законами не имеет права быть участником конкретного аукциона, покупателем земельного участка;
- 4) наличие сведений о заявителе, об учредителях (участниках), о членах коллегиальных исполнительных органов заявителя, лицах, исполняющих функции единоличного исполнительного органа заявителя, являющегося юридическим лицом, в реестре недобросовестных участников аукциона.

Аукцион является открытым по составу участников.

Протокол рассмотрения заявок на участие в электронном аукционе подписывается не позднее чем в течение одного дня со дня их рассмотрения усиленной квалифицированной электронной подписью лица, уполномоченного действовать от имени организатора аукциона, и размещается на электронной площадке не позднее чем на следующий рабочий день после дня подписания протокола. Данный протокол после размещения на электронной площадке в автоматическом режиме направляется оператором электронной площадки для размещения на официальном сайте, в порядке, предусмотренном Регламентом ТС.

Оператор обеспечивает направление выписки из протокола в установленный срок в ГИС Торги.

Заявителям, признанным участниками электронного аукциона, и заявителям, не допущенным к участию в электронном аукционе, оператор электронной площадки направляет в электронной форме уведомления о принятых в отношении

их решениях не позднее дня, следующего после дня подписания протокола рассмотрения заявок, в порядке, предусмотренном Регламентом ТС.

В случае отказа в допуске к участию в торгах по лоту, в течение одного дня, следующего за днем размещения протокола рассмотрения заявок (об определении участников по лоту), Оператор прекращает блокирование в отношении денежных средств Претендентов, заблокированных в размере задатка на лицевом счете Претендентов.

В случае, если на основании результатов рассмотрения заявок на участие в аукционе принято решение об отказе в допуске к участию в аукционе всех заявителей или о допуске к участию в аукционе и признании участником аукциона только одного заявителя, аукцион признается несостоявшимся.

В случае, если по окончании срока подачи заявок на участие в аукционе подана только одна заявка на участие в аукционе или не подано ни одной заявки на участие в аукционе, аукцион признается несостоявшимся.

Порядок проведения электронного аукциона

Порядок проведения электронного аукциона определяется статьями 39.12 и 39.13 ЗК РФ.

Электронный аукцион проводится на электронной площадке ее оператором в соответствии с Регламентом ТС.

Подача предложений о цене.

В ходе проведения аукциона участники аукциона подают предложения о цене предмета аукциона в соответствии со следующими требованиями:

1) предложение о цене предмета аукциона увеличивает текущее максимальное предложение о цене предмета аукциона на величину «шага аукциона»;

2) участник аукциона не вправе подать предложение о цене предмета аукциона в случае, если текущее максимальное предложение о цене предмета аукциона подано таким участником аукциона.

Подача предложений о цене (торговая сессия) проводится в день и время, указанные в извещении.

Торговая сессия не проводится в случаях, если:

- на участие в торгах не подано или не принято ни одной заявки, либо принята только одна заявка;

- в результате рассмотрения заявок на участие в торгах все заявки отклонены;

- в результате рассмотрения заявок на участие в торгах участником признан только один Претендент;

- торги (лоты) отменены Организатором процедуры;

- этап подачи предложений о цене по торгам (лоту) приостановлен.

С момента начала подачи предложений о цене в ходе торговой сессии Оператор обеспечивает в Личном кабинете Участника возможность ввода предложений о цене посредством штатного интерфейса ТС отдельно по каждому лоту.

Предложением о цене признается подписанное ЭП Участника ценовое предложение.

В соответствии с п.9 статьи 39.13 ЗК РФ, время ожидания предложения участника электронного аукциона о цене предмета аукциона составляет десять минут. При поступлении предложения участника электронного аукциона о повышении цены предмета аукциона время, оставшееся до истечения указанного срока, обновляется до десяти минут. Если в течение указанного времени ни одного предложения о более высокой цене предмета аукциона не поступило, электронный аукцион завершается.

В соответствии с п.23.4.3 Регламента ТС, время для подачи предложений о цене определяется в следующем порядке:

- время для подачи первого предложения о цене составляет 10 минут с момента начала аукциона;
- в случае поступления предложения о цене, увеличивающего начальную цену договора или текущее лучшее предложение о цене, время для подачи предложений о цене продлевается на 10 минут с момента приема Оператором каждого из таких предложений.

Если в течение времени для подачи первого предложения о цене или лучшего ценового предложения не поступает ни одного предложения о цене, подача предложений о цене автоматически при помощи программных и технических средств ТС завершается.

Победителем аукциона признается участник аукциона, предложивший наибольшую цену за земельный участок

В ходе проведения подачи предложений о цене Оператор программными средствами УТП обеспечивает отклонение предложения о цене в момент его поступления и соответствующее уведомление Участника, в случаях если:

- предложение о цене подано до начала или по истечении установленного времени для подачи предложений о цене;
- представленное предложение о цене ниже начальной цены;
- представленное предложение о цене равно нулю;
- представленное предложение о цене не соответствует увеличению текущей цены в соответствии с «шагом аукциона»;
- представленное Участником предложение о цене меньше ранее представленных предложений;
- представленное Участником предложение о цене является лучшим текущим предложением о цене.

При подаче предложений о цене Оператор обеспечивает конфиденциальность информации об участниках.

Ход проведения процедуры подачи предложений о цене по лоту фиксируется Оператором в электронном журнале. Журнал с предложениями о цене Участников направляется в Личный кабинет Организатора процедуры в течение одного часа со времени завершения торговой сессии. По аукциону Оператор направляет в Личный кабинет Организатора процедуры журнал с лучшими ценовыми предложениями Участников аукциона и посредством штатного интерфейса ТС обеспечивает просмотр всех предложений о цене, поданных Участниками аукциона.

Оператор прекращает блокирование в отношении денежных средств Участников, не сделавших предложения о цене в ходе торговой сессии по лоту, заблокированных в размере задатка на лицевом счете на площадке не позднее одного дня, следующего за днем завершения торговой сессии.

Подведение итогов торгов

Уполномоченный специалист организатора процедуры посредством штатного интерфейса в установленный срок по каждому лоту отдельно формирует протокол о результатах аукциона (об итогах), прикладывает копию письменного протокола в виде файла (при наличии) и подписывает ЭП.

Протокол проведения электронного аукциона подписывается усиленной квалифицированной электронной подписью оператором электронной площадки и размещается им на электронной площадке в течение одного часа после окончания электронного аукциона. На основании данного протокола организатор электронного аукциона в день проведения электронного аукциона обеспечивает подготовку протокола о результатах аукциона (об итогах), подписание данного протокола усиленной квалифицированной электронной подписью лицом, уполномоченным действовать от имени организатора аукциона, и его размещение в течение одного рабочего дня со дня подписания данного протокола на электронной площадке. Протокол о результатах аукциона (об итогах) после его размещения на электронной площадке в автоматическом режиме направляется оператором электронной площадки для размещения на официальном сайте.

Оператор в течение одного часа со времени подписания Организатором процедуры протокола о результатах аукциона (об итогах):

- направляет победителю аукциона или единственному участнику аукциона уведомление с протоколом о результатах аукциона (об итогах);
- прекращает блокирование в отношении денежных средств участников, заблокированных в размере задатка на лицевом счете на площадке, за исключением победителя аукциона или единственного участника аукциона;
- размещает в открытой части ТС протокол о результатах аукциона (об итогах) (по решению Организатора процедуры).

В случае, если в аукционе участвовал только один участник или при проведении аукциона не присутствовал ни один из участников аукциона, либо в случае, если после объявления предложения о начальной цене предмета аукциона не поступило ни одного предложения о цене предмета аукциона, которое предусматривало бы более высокую цену предмета аукциона, аукцион признается несостоявшимся.

Задаток, внесенный лицом, признанным победителем аукциона, задаток, внесенный иным лицом, с которым договор аренды земельного участка заключается в соответствии с пунктом 13, 14 или 20 статьи 39.12. ЗК РФ, засчитываются в оплату приобретаемого земельного участка. Задатки, внесенные этими лицами, не заключившими в установленном настоящей статьёй порядке договор аренды земельного участка вследствие уклонения от заключения указанного договора, не возвращаются.

Заключение договора

Заключение договора аренды земельного участка (далее – договор) в электронной форме осуществляется сторонами в установленный срок посредством штатного интерфейса ТС.

По результатам проведения электронного аукциона не допускается заключение договора ранее чем через десять дней со дня размещения протокола рассмотрения заявок на участие в электронном аукционе в случае, если электронный аукцион признан несостоявшимся, либо протокола о результатах электронного аукциона на официальном сайте.

Уполномоченный орган обязан в течение пяти дней со дня истечения 10 дневного срока направить победителю электронного аукциона или иным лицам, с которыми в соответствии с пунктами 13, 14, 20 и 25 статьи 39.12 ЗК РФ заключается договор аренды земельного участка, находящегося в государственной или муниципальной собственности, подписанный проект договора купли-продажи земельного участка, находящегося в государственной или муниципальной собственности.

По результатам проведения электронного аукциона договор аренды земельного участка, находящегося в государственной или муниципальной собственности, заключается в электронной форме и подписывается усиленной квалифицированной электронной подписью сторон такого договора.

Не допускается заключение договора, не соответствующего условиям, предусмотренным извещением о проведении аукциона, а также сведениям, содержащимся в протоколе рассмотрения заявок на участие в аукционе, в случае, если аукцион признан несостоявшимся, или в протоколе о результатах электронного аукциона.

Договор подлежит обязательной государственной регистрации.

Если договор в течение тридцати дней со дня направления победителю аукциона проекта указанного договора не был им подписан, организатор аукциона предлагает заключить указанный договор иному участнику аукциона, который сделал предпоследнее предложение о цене предмета аукциона, по цене, предложенной победителем аукциона.

В случае, если в течение тридцати дней со дня направления участнику аукциона, который сделал предпоследнее предложение о цене предмета аукциона, проекта договора этот участник не представил (не подписал) договор, организатор аукциона вправе объявить о проведении повторного аукциона или распорядиться земельным участком иным образом в соответствии с ЗК РФ.

Сведения о победителях аукционов, уклонившихся от заключения договора аренды земельного участка, являющегося предметом аукциона, и об иных лицах, с которыми указанные договоры заключаются в соответствии с пунктом 13, 14 или 20 статьи 39.12 ЗК РФ и которые уклонились от их заключения, включаются в реестр недобросовестных участников аукциона.

Ведение реестра недобросовестных участников аукциона осуществляется уполномоченным Правительством Российской Федерации федеральным органом исполнительной власти.

Дополнительная информация

В случае выявления отсутствия каких-либо сведений о проводимом аукционе, следует руководствоваться ЗК РФ и иным законодательством в сфере земельных отношений, а также Регламентами УТП и торговой секции УТП.

В соответствии с пунктом 3.2 статьи 39.13 ЗК РФ, пунктом 4(1) постановления Правительства Российской Федерации от 10.05.2018 № 564 «О взимании операторами электронных площадок, операторами специализированных электронных площадок платы при проведении электронной процедуры, закрытой электронной процедуры и установлении ее предельных размеров» оператор электронной площадки вправе в соответствии с Правилами, утвержденными вышеуказанным постановлением, взимать с победителя аукциона или иного лица, с которыми в соответствии с пунктами 13, 14, 20 и 25 статьи 39.12 ЗК РФ заключается договор аренды земельного участка, плату за участие в аукционе. Участие в торгах, проводимых в торговой секции «Приватизация, аренда и продажа прав», бесплатное для претендентов (участников).

Закрепление и вынос границ земельного участка на местности осуществляется покупателем за свой счет и своими силами.

Доступ на участок свободный, осмотр земельного участка на местности проводится претендентами самостоятельно.

Проект договора аренды и форма заявки на участие в аукционе размещены на официальном сайте Администрации Окуловского муниципального района <http://okuladm.gosuslugi.ru>, а также на официальном сайте Российской Федерации в информационно-телекоммуникационной сети «Интернет» для размещения информации о проведении торгов www.torgi.gov.ru.

Необходимые материалы и документы по аукциону можно получить в комитете по управлению муниципальным имуществом Администрации Окуловского муниципального района по адресу: 174350, Новгородская область, г.Окуловка, ул.Кирова, д.6, каб.23, по рабочим дням с 8 часов 00 мин. до 17 час. 00 мин., перерыв с 13 час. 00 мин. до 14 час. 00 мин.

Дополнительную информацию по проведению аукциона можно получить по телефону: (8-816-57) 214-00.

Проект договора аренды земельного участка.

ДОГОВОР №
о предоставлении земельного участка в аренду с аукциона

г. Окуловка _____ 20 ____ года

Администрация Окуловского муниципального района, действующая от имени муниципального образования «Окуловское городское поселение», в лице _____, именуемая в дальнейшем «АРЕНДОДАТЕЛЬ», с _____ одной стороны, и _____, именуемый в дальнейшем «АРЕНДАТОР», с другой стороны, совместно именуемые «Стороны», заключили настоящий Договор о нижеследующем:

1. Предмет договора.

1.1. На основании протокола о результатах аукциона от _____ 2025 года АРЕНДОДАТЕЛЬ обязуется предоставить АРЕНДАТОРУ в аренду сроком на 3 (три) года земельный участок, расположенный по адресу: Российская Федерация, Новгородская область, Окуловский муниципальный район, _____ поселение, _____, з/у _____, с кадастровым номером _____, площадью _____ кв.м., вид разрешенного использования: для _____. категория земель - земли населенных пунктов, в качественном состоянии, как он есть на день заключения настоящего Договора, а АРЕНДАТОР обязуется вносить ежегодно арендную плату за право пользования земельным участком.

Земельный участок считается переданным в аренду с момента подписания Сторонами акта приема - передачи земельного участка.

2. Арендная плата.

2.1. АРЕНДАТОР обязуется вносить арендную плату за право пользования земельным участком в размере, указанном в п.2 приложения № 1, являющемся неотъемлемой частью настоящего Договора.

2.2. Неполучение АРЕНДАТОРОМ извещения ежегодной арендной плате не по вине АРЕНДОДАТЕЛЯ не может служить основанием невнесения арендной платы.

2.3. Арендная плата вносится:

АРЕНДАТОРОМ:

- физическим лицом: один раз в год: не позднее 15 июля каждого года;
- юридическим лицом и предпринимателями без образования юридического лица: в 1,2 и 3 квартале - до 15 числа следующего месяца за отчетным кварталом месяца, за 4 квартал – до 15 декабря отчетного года;

2.4. Арендные платежи начинают исчисляться с _____ 202 ____ года.

2.5. Арендная плата вносится АРЕНДАТОРОМ:

наименование получателя платежа: УФК по Новгородской области (Администрация Окуловского муниципального района)

налоговый орган: ИНН 5311000549;

КПП 531101001;

номер счета получателя платежа: номер счета получателя платежа: 03100643000000015000, к/с 40102810245370000100;

наименование банка: Волго-Вятское ГУ Банка России (УФК по Новгородской области);

БИК: 042202100;

ОКТМО 49628446;

наименование платежа: арендная плата за земельный участок по договору № _____ от _____.202 ____ г.;

код бюджетной классификации:

Задаток в сумме _____ (_____) рублей, внесенный для участия в аукционе, засчитывается в счет арендной платы за земельный участок в 2025 году.

2.6. В случаях неуплаты арендных платежей в установленные Договором сроки, начисляется пеня в размере 0,1% за каждый календарный день просрочки на сумму просроченного платежа. В случае неисполнения одной из сторон (нарушившая сторона) должным образом обязательств по Договору (нарушение), другая сторона направляет нарушившей стороне письменное уведомление, в котором будут изложены с надлежащими подробностями факты, составляющие основу нарушения. В случае неустранения нарушения в течении 30 (тридцати) календарных дней с момента получения уведомления о нем, соответствующая сторона имеет право обратиться в суд. Нарушение, которое может быть устранено в оговоренные сторонами сроки, не влечет за собой расторжение Договора.

За нарушение условий Договора Стороны несут ответственность в соответствии с действующим законодательством Российской Федерации

2.7. Неиспользование земельного участка АРЕНДАТОРОМ не может служить основанием для невнесения арендной платы.

3. АРЕНДОДАТЕЛЬ:

имеет право:

- 3.1. досрочно расторгнуть Договор в соответствии с п.9.3 настоящего Договора.
 - 3.2. Осуществлять контроль за использованием и охраной земель, предоставленных в аренду;
 - 3.3. В случае использования земельного участка не по целевому назначению вносить в органы, осуществляющие государственный контроль за использованием и охраной земель, требования о приостановлении работ, проводимых АРЕНДАТОРОМ с нарушением земельного законодательства, нормативных актов или условий, установленных Договором.
 - 3.4. На возмещение убытков, включая упущенную выгоду, причиненных ухудшением качества арендованных земель в результате деятельности АРЕНДАТОРА, в том числе, досрочным по вине АРЕНДАТОРА расторжением настоящего Договора.
 - 3.5. В случае уклонения от заключения Договора обратиться в суд с требованием о понуждении заключить Договор.
 - 3.6. В случае не выполнения Арендатором обязательств по настоящему Договору, АРЕНДОДАТЕЛЬ вправе обратиться в суд.
- Иные права, не урегулированные настоящим Договором, применяются и действуют в соответствии с законодательством Российской Федерации.

обязан:

- 3.7. Выполнять в полном объеме все условия настоящего Договора.
- 3.8. Предоставить АРЕНДАТОРУ земельный участок в состоянии, соответствующем предмету настоящего Договора.
- 3.9. Не вмешиваться в хозяйственную деятельность АРЕНДАТОРА, если она не противоречит условиям настоящего Договора и земельному законодательству Российской Федерации.
- 3.10. В случаях, связанных с необходимостью изъятия земельного участка для государственных или муниципальных нужд, возместить АРЕНДАТОРУ в соответствии с гражданским законодательством возникающие при этом убытки.

4. АРЕНДАТОР

4.1. имеет право:

- использовать земельный участок на условиях, установленных настоящим Договором.

4.2. не имеет право:

уступать права, осуществлять поднаем и перенаем прав и обязанностей, осуществлять перевод долга по обязательствам, возникшим из заключенного на торгах договора.

4.3. обязан:

- после подписания Договора в течение месяца произвести его государственную регистрацию в Управлении Федеральной службы государственной регистрации, кадастра и картографии по Новгородской области;
- использовать земельный участок в соответствии с целью, видом разрешенного использования и условиями его предоставления;
- выполнять в полном объеме все условия Договора;
- своевременно в соответствии с Договором вносить арендную плату;

- не допускать действий, приводящих к ухудшению качественных характеристик земельного участка, экологической обстановки на арендуемой территории, а также к загрязнению территории поселения;
- письменно сообщать АРЕНДОДАТЕЛЮ не позднее, чем за 20 (двадцать) дней о предстоящем освобождении земельного участка как в связи с окончанием срока действия Договора, так и при досрочном его освобождении;
- после окончания срока действия Договора передать земельный участок АРЕНДОДАТЕЛЮ в состоянии и качестве не хуже первоначального;
- обеспечивать АРЕНДОДАТЕЛЮ, а также органам государственного контроля за использованием и охраной земель свободный доступ на земельный участок;
- выполнять в соответствии с требованиями соответствующих служб условия эксплуатации городских подземных и надземных коммуникаций, сооружений, дорог, проездов и т. п., не препятствовать их ремонту и обслуживанию;
- в случае изменения адреса или иных реквизитов в 10 - дневный срок направить АРЕНДОДАТЕЛЮ письменное уведомление об этом;
- не нарушать права других землепользователей;
- не препятствовать юридическим лицам, осуществляющим (на основании соответствующего решения уполномоченного органа власти) геодезические, геологоразведочные, землеустроительные и другие исследования, в проведении этих работ;
- устранить за свой счет отделимые улучшения, произведенные без согласия АРЕНДОДАТЕЛЯ, по его письменному требованию.

5. Ответственность сторон.

- В случае неисполнения одной из сторон (нарушившая сторона) должным образом обязательств по Договору (нарушение), другая сторона направляет нарушившей стороне письменное уведомление, в котором будут изложены с надлежащими подробностями факты, составляющие основу нарушения. В случае неустранения нарушения в течении 30 (тридцати) календарных дней с момента получения уведомления о нем, соответствующая сторона имеет право обратиться в суд. Нарушение, которое может быть устранено в оговоренные сторонами сроки, не влечет за собой расторжение Договора.
- За нарушение условий Договора Стороны несут ответственность в соответствии с действующим законодательством Российской Федерации.

6. Форс - мажорные обстоятельства.

Под форс - мажорными обстоятельствами понимаются обстоятельства непреодолимой силы, такие как пожар, наводнение, гражданские беспорядки, военные действия и т.д., препятствующие одной из сторон исполнять свои обязательства по Договору, что освобождает ее от ответственности за исполнение этих обязательств. Об этих обстоятельствах каждая из сторон обязана немедленно известить другую. Сообщение должно быть подтверждено документом, выданным уполномоченным на то государственным органом. При продолжительности форс - мажорных обстоятельств свыше 6 (шести) месяцев стороны должны встретиться для выработки взаимоприемлемого решения, связанного с продолжением действия Договора.

7. Рассмотрение споров.

Стороны урегулируют спорные вопросы путем переговоров и предъявления претензий. В случае не урегулирования Сторонами споров в претензионном порядке, споры разрешаются в соответствии с действующим законодательством Российской Федерации.

8. Дополнительные условия Договора.

8.1. Реорганизация АРЕНДОДАТЕЛЯ, а также перемена собственника земельного участка не является основанием для изъятия земельного участка;

9. Порядок изменения и расторжения Договора.

9.1. Изменения и дополнения к настоящему Договору могут вноситься только по соглашению Сторон путем подписания дополнительного соглашения, являющегося неотъемлемой частью настоящего Договора.

9.2. Настоящий Договор может быть расторгнут по соглашению сторон.

9.3. Досрочное расторжение Договора по требованию АРЕНДОДАТЕЛЯ возможно только на основании решения суда при существенном нарушении Договора его АРЕНДАТОРОМ, в случаях, когда АРЕНДАТОР:

- пользуется земельным участком с существенными нарушениями условий Договора или назначения земельного участка либо с неоднократными нарушениями;
- существенно ухудшает земельный участок;
- два срока подряд по истечении установленных Договором сроков платежа не вносит арендную плату.

9.4. По требованию АРЕНДАТОРА Договор может быть досрочно расторгнут судом в случаях, когда:

- АРЕНДОДАТЕЛЬ не предоставляет земельный участок в пользование АРЕНДАТОРУ либо создает препятствия пользования земельным участком в соответствии с условиями Договора или назначением земельного участка;
- переданный АРЕНДАТОРУ земельный участок имеет препятствующие пользованию им недостатки, которые не были оговорены АРЕНДОДАТЕЛЕМ при заключении Договора, не были заранее известны АРЕНДАТОРУ и не могли быть обнаружены АРЕНДАТОРОМ во время осмотра земельного участка;
- земельный участок в силу обстоятельств, за которые АРЕНДАТОР не отвечает, окажется в состоянии, непригодном для использования.

При прекращении Договора АРЕНДАТОР обязан вернуть АРЕНДОДАТЕЛЮ земельный участок в надлежащем состоянии.

10. Срок действия Договора

10.1. Настоящий Договор вступает в силу с момента его государственной регистрации и действует в течение 3-х лет.

10.2. По окончании срока действия настоящего Договора обязательства сторон по Договору прекращаются.

Договор составлен и подписан в 2-х экземплярах, имеющих одинаковую юридическую силу оригинала. Подписанные тексты Договора и приложения к нему хранятся по одному у АРЕНДОДАТЕЛЯ, АРЕНДАТОРА.

Приложения к Договору:

- приложение № 1 – расчет арендной платы на 202__ год
- акт приема-передачи земельного участка.

11. Юридические адреса и подписи сторон:

АРЕНДАТОР:

Адрес: _____

АРЕНДОДАТЕЛЬ:

Администрация Окуловского муниципального района, в лице _____
АДРЕС: 174350, Новгородская обл., г. Окуловка, ул. Кирова д. 6

ИНН 5311000549

КПП 531101001

номер счета получателя платежа:
03100643000000015000,

к/с 40102810245370000100;

наименование банка: **Волго-Вятское ГУ Банка России (УФК по Новгородской области);**

БИК: 042202100 ;

ТЕЛ\ФАКС (816-57) 21466

ОКПО 04035047

ОКОНХ 97610

ОКТМО 49628101

КБК 93411105013130000120

подпись

(Ф.И.О. полностью)

подпись

(Ф.И.О. полностью)

Приложение №1 к договору о предоставлении
 земельного участка в аренду с аукциона
 № _____ от _____ 202__ года

РАСЧЕТ АРЕНДНОЙ ПЛАТЫ

- | | | |
|--|-------|-------|
| 1. Площадь арендуемого земельного участка | кв.м. | _____ |
| 2. Ежегодный размер арендной платы за земельный участок | руб. | |
| 3. Сумма задатка, внесенная для участия в аукционе, засчитывается в счет ежегодной арендной платы за земельный участок | руб. | |
| 4. Сумма платежей за весь земельный участок, за период с _____.202__ по 31.12.202__ (дн.) | руб. | |

«АРЕНДАТОР»

«АРЕНДОДАТЕЛЬ»

 подпись (Ф.И.О. полностью)

 подпись (Ф.И.О. полностью)

 м.п.

АКТ
приема - передачи земельного участка
к договору о предоставлении земельного участка в аренду с аукциона
№ _____ от _____ 202 года

г. Окуловка

_____ 202 года

Нами, «АРЕНДОДАТЕЛЕМ», Администрацией Окуловского муниципального района, действующей от имени муниципального образования «Окуловское городское поселение», в лице _____,

с одной стороны, и «АРЕНДАТОРОМ», _____, с другой стороны, составлен настоящий акт о нижеследующем:

1. «АРЕНДОДАТЕЛЬ» в соответствии с договором о предоставлении земельного участка в аренду с аукциона № _____ от _____ 202 года передал, а «АРЕНДАТОР» принял земельный участок, расположенный по адресу: **Российская Федерация, Новгородская область, Окуловский муниципальный район, _____ поселение, _____, з/у _____**, с кадастровым номером _____, площадью _____ кв.м., вид разрешенного использования: для _____, категория земель: _____

2. Земельный участок передан в состоянии, пригодном для использования в соответствии с видом разрешенного использования.

3. Недостатков, препятствующих использованию участка, не установлено.

4. Претензий «АРЕНДАТОР» к «АРЕНДОДАТЕЛЮ» по передаваемому земельному участку не имеет.

5. Настоящий передаточный акт составлен в 2-х экземплярах, один из которых хранится у «АРЕНДОДАТЕЛЯ», второй - у «АРЕНДАТОРА».

Подписи сторон:

«АРЕНДАТОР»

«АРЕНДОДАТЕЛЬ»

(Ф.И.О. полностью)

(Ф.И.О. полностью)

м.п.



**АДМИНИСТРАЦИЯ ОКУЛОВСКОГО МУНИЦИПАЛЬНОГО РАЙОНА
НОВГОРОДСКОЙ ОБЛАСТИ**

ПО С Т А Н О В Л Е Н И Е

11.11.2025 № 4541

г. Окуловка

О проведении аукциона в электронной форме

В соответствии со ст. 39.11, 39.12, 39.13 Земельного кодекса Российской Федерации, Федеральным законом от 25 октября 2001 года № 137-ФЗ «О введении в действие Земельного кодекса Российской Федерации», и представленных документов, Администрация Окуловского муниципального района

ПО С Т А Н О В Л Я Е Т:

1. Провести 01 декабря 2025 года в 11 час. 00 мин. аукцион в электронной форме по продаже земельного участка, расположенного по адресу: Российская Федерация, Новгородская область, Окуловский район, Турбинное сельское поселение, д. Загубье, ул. Новостроек, з/у 20, площадью 1504 кв.м., с кадастровым номером 53:12:1530001:99, вид разрешенного использования: для ведения личного подсобного хозяйства, категория земель – земли населенных пунктов.

Установить следующие условия аукциона: участниками аукциона могут являться только граждане

2. Утвердить извещение о проведении аукциона в электронной форме по продаже земельного участка, установив в нем время, место и порядок проведения аукциона, сроки подачи заявок на участие в аукционе, порядок внесения и возврата задатка, величину повышения начальной цены предмета аукциона («шаг аукциона»), а также иные сведения, подлежащие указанию в извещении.

3. Утвердить состав аукционной комиссии:

Борисова М.А. первый заместитель Главы администрации
муниципального района, председатель комиссии;

Евсеева С.В. председатель комитета по управлению муниципальным
имуществом администрации муниципального района,
заместитель председателя комиссии;

Андреева Е.П. ведущий специалист комитета по управлению
муниципальным имуществом администрации
муниципального района, секретарь комиссии;

Члены комиссии:

Степанов А.Л.	заведующий отделом строительства, градостроительства и архитектуры администрации муниципального района;
Осипова И.В.	заместитель председателя комитета инвестиций, предпринимательства и сельского хозяйства администрации Окуловского муниципального района;
Смородкина Г.А.	ведущий специалист комитета по управлению муниципальным имуществом администрации муниципального района.

4. Разместить на официальном сайте Российской Федерации в информационно-телекоммуникационной сети «Интернет» для размещения информации о проведении торгов (www.torgi.gov.ru), в бюллетене «Официальный вестник Окуловского муниципального района», на официальном сайте муниципального образования «Окуловский муниципальный округ» (<http://okuladm.gosuslugi.ru>.) извещение о проведении электронного аукциона по продаже земельного участка, указанного в п.1 настоящего постановления.

**Первый заместитель Главы
администрации района М.А. Борисова**

УТВЕРЖДЕНО
постановлением Администрации
Окуловского муниципального района
от 11.11.2025 № 4541

ИЗВЕЩЕНИЕ О ПРОВЕДЕНИИ АУКЦИОНА В ЭЛЕКТРОННОЙ ФОРМЕ ПО ПРОДАЖЕ ЗЕМЕЛЬНОГО УЧАСТКА

Администрацией Окуловского муниципального района - продавцом принято решение о проведении аукциона в электронной форме по продаже земельного участка (постановление от 11 ноября 2025 года №4541 «О проведении аукциона в электронной форме»). Организатором аукциона выступает Администрация Окуловского муниципального района. Аукцион проводится в соответствии с требованиями статьи 39.12 и статьи 39.13, пунктом 7 ст. 39.18 Земельного кодекса Российской Федерации.

На основании части 3 статьи 448 Гражданского кодекса Российской Федерации организатор аукциона вправе отказаться от проведения аукциона не позднее, чем за три дня до наступления даты его проведения.

Место, дата, время, порядок проведения аукциона

Место проведения электронного аукциона: Электронная площадка – Акционерное общество «Сбербанк – Автоматизированная система торгов», сокращенное наименование – АО «Сбербанк – АСТ».

Адрес электронной площадки: <http://utp.sberbank-ast.ru/AP>.

Дата и время проведения аукциона: **01 декабря 2025 года в 11 час. 00 мин.**

Указанное в настоящем извещении время – московское.

Порядок проведения аукциона: аукцион проводится в соответствии с Земельным кодексом Российской Федерации (далее – ЗК РФ) и Регламентом торговой секции «Приватизация, аренда и продажа прав» (далее – ТС) раздела универсальной торговой платформы «Сбербанк-АСТ» (далее – УПТ), который предназначен для проведения торгов в электронной форме.

Предмет аукциона

ЛОТ 1

Продажа земельного участка, расположенного по адресу:

Российская Федерация, Новгородская область, Окуловский муниципальный район, Турбинное сельское поселение, д. Загубье, ул. Новостроек, з/у 20, с кадастровым номером 53:12:1530001:99, площадью 1504 кв.м., с видом разрешенного использования: для ведения личного подсобного хозяйства, категория земель – земли населенных пунктов.

Начальная цена предмета аукциона по продаже земельного участка – 179147 руб. (в размере кадастровой стоимости).

Шаг аукциона – 5374 руб., что составляет 3 процента от начальной цены предмета аукциона земельного участка.

Задаток для участия в аукционе – **35829** руб., что составляет 20 процентов от начальной цены предмета аукциона земельного участка.

Земельный участок имеет ограничение в использовании. Весь земельный участок расположен в зоне с особыми условиями использования (реестровый номер границы: 53:12-2.11).

Сведения из градостроительного плана земельного участка

Местонахождение земельного участка

Новгородская область

(субъект Российской Федерации)

Окуловский муниципальный район

(муниципальный район или городской округ)

Турбинное сельское поселение, д. Загубье, ул. Новостроек, уч.20

(поселение)

Описание границ земельного участка (образуемого участка):

Обозначение (номер) характерной точки	Перечень координат характерных точек в системе координат, используемой для ведения Единого государственного реестра недвижимости	
	X	Y
53:12:1530001:99 (MSK-53 / zone 2)		
1	547481,57	2296431,78
2	547506,74	2296476,85
3	547482,17	2296491,67
4	547456,21	2296445,98
5	547481,57	2296431,78

Кадастровый номер земельного участка (при наличии) или в случае, предусмотренном частями 1¹ и 1² статьи 57.3 Градостроительного кодекса Российской Федерации, условный номер образуемого земельного участка на основании утвержденных проекта межевания территории и (или) схемы расположения земельного участка или земельных участков на кадастровом плане территории

53:12:1530001:99

Площадь земельного участка

1504 ± 27 м²

Информация о расположенных в границах земельного участка объектах капитального строительства

Объекты капитального строительства отсутствуют

Информация о границах зоны планируемого размещения объекта капитального строительства в соответствии с утвержденным проектом планировки территории (при наличии) Информация отсутствует

Обозначение (номер) характерной точки	Перечень координат характерных точек в системе координат, используемой для ведения Единого государственного реестра недвижимости	
	X	Y
-	-	-

Реквизиты проекта планировки территории и (или) проекта межевания территории в случае, если земельный участок расположен в границах территории, в отношении которой утверждены проект планировки территории и (или) проект межевания территории

Документация по планировке территории не утверждена

Информация о расположении земельного участка в границах территории, в отношении которой принято решение о комплексном развитии территории и (или) заключен договор о комплексном развитии территории

Информация отсутствует

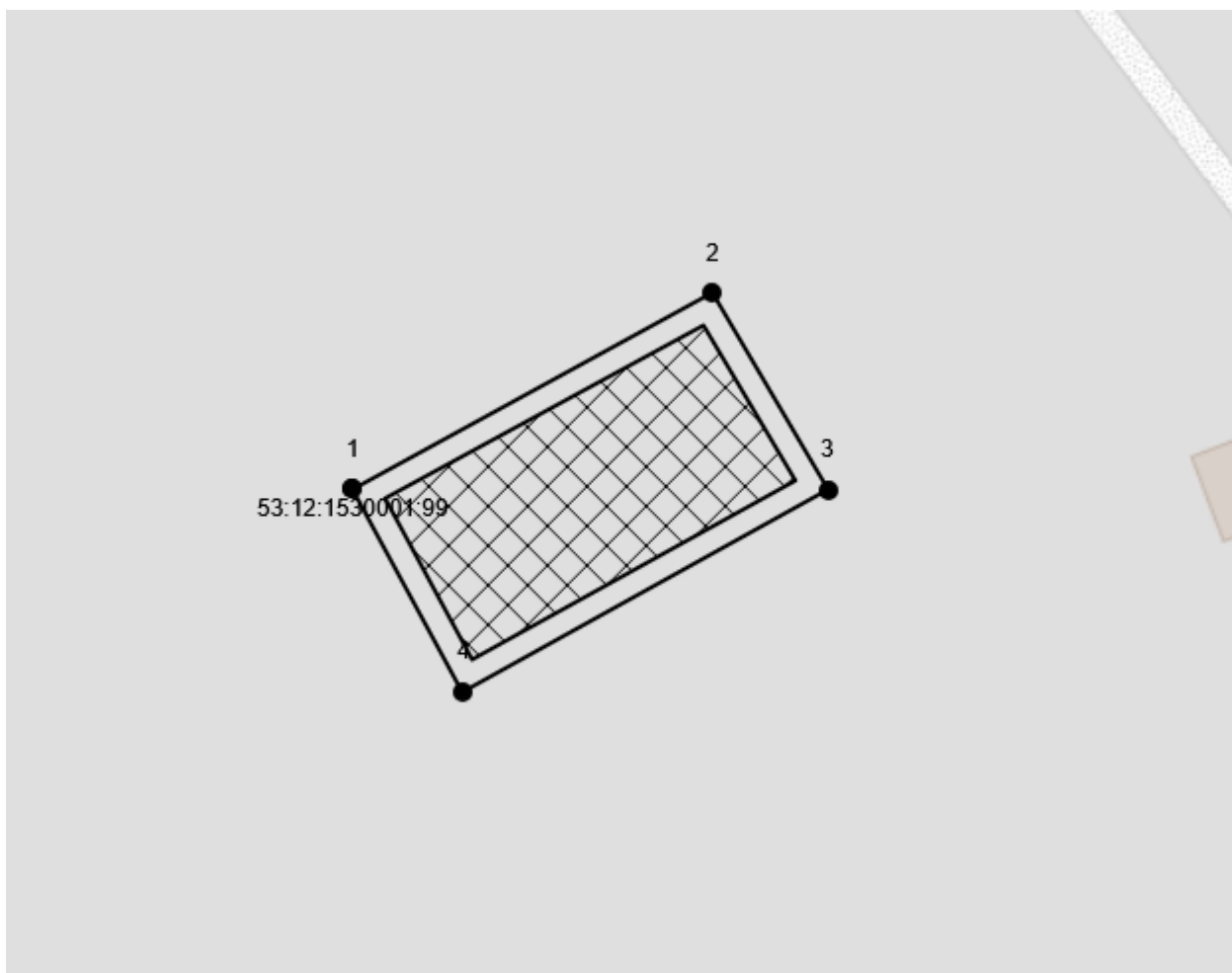



ЗЕМЕЛЬНЫЙ УЧАСТОК РАСПОЛОЖЕН В ЗОНЕ Ж.1 (зона застройки индивидуальными жилыми домами)

Основные виды разрешенного использования земельного участка:

- 12.0 Земельные участки (территории) общего пользования
- 2.1.1 Малоэтажная многоквартирная жилая застройка
- 2.1 Для индивидуального жилищного строительства
- 2.2 Для ведения личного подсобного хозяйства (приусадебный земельный участок)
- 2.3 Блокированная жилая застройка
- 3.1 Коммунальное обслуживание
- 3.5.1 Дошкольное, начальное и среднее общее образование
- 4.4 Магазины
- 4.7 Гостиничное обслуживание
- 6.8 Связь
- 9.3 Историко-культурная деятельность

Условно разрешенные виды использования земельного участка:

- 3.2.1 Дома социального обслуживания
 - 3.2.2 Оказание социальной помощи населению
 - 3.2.3 Оказание услуг связи
 - 3.2 Социальное обслуживание
 - 3.3 Бытовое обслуживание
 - 3.4.1 Амбулаторно- поликлиническое обслуживание
 - 3.4.2 Стационарное медицинское обслуживание
 - 3.4 Здоровоохранение
 - 3.7 Религиозное использование
-
- 3.8 Общественное управление
 - 4.1 Деловое управление
 - 4.3 Рынки
 - 4.4 Магазины
 - 4.6 Общественное питание
 - 5.1.2 Обеспечение занятий спортом в помещениях
 - 5.1.3 Площадки для занятий спортом
-

Вспомогательные виды разрешенного использования земельного участка:
Градостроительным регламентом не установлены

Информация о возможности подключения (технологического присоединения) объектов капитального строительства к сетям инженерно-технического обеспечения (за исключением сетей электроснабжения), определяемая с учетом программ комплексного развития систем коммунальной инфраструктуры поселения, муниципального округа, городского округа (при их наличии), в состав которой входят сведения о максимальной нагрузке в возможных точках подключения (технологического присоединения) к таким сетям, а также сведения об организации, представившей данную информацию

Сведения об организации, представившей информацию: ПАО "Ростелеком".

Реквизиты документа: М11-7896 --И от 29.09.2025.

Вид ресурса: Связь.

Сведения о максимальной нагрузке в возможных точках подключения (технологического присоединения) к сетям инженерно-технического обеспечения: Сведения об организации, представившей информацию: МУП "Водосбыт".

Реквизиты документа: №193 от 29.09.2025.

Вид ресурса: Водоснабжение.

Сведения о максимальной нагрузке в возможных точках подключения (технологического присоединения) к сетям инженерно-технического обеспечения: Водопроводные сети отсутствуют.

Сведения об организации, представившей информацию: ТК "Новгородская".
Реквизиты документа: №103-РО от 01.10.2025.

Вид ресурса: Теплоснабжение.

Сведения о максимальной нагрузке в возможных точках подключения (технологического присоединения) к сетям инженерно-технического обеспечения: техническая возможность для подключения отсутствует.

Сведения об организации, представившей информацию: МУП "Водосбыт".
Реквизиты документа: №193 от 29.09.2025.

Вид ресурса: Водоотведение.

Сведения о максимальной нагрузке в возможных точках подключения (технологического присоединения) к сетям инженерно-технического обеспечения: Канализационные сети отсутствуют.

Сведения об организации, представившей информацию: АО "Газпром газораспределение Великий Новгород".

Реквизиты документа: 10.10.2025г. №Б-2937 .

Вид ресурса: Газоснабжение.

Сведения о максимальной нагрузке в возможных точках подключения (технологического присоединения) к сетям инженерно-технического обеспечения: газификация возможна от газопровода среднего давления, проложенного по ул. Новгородской г. Окуловка. Ориентировочная протяженность по прямой до точки подключения составляет 12300 п.м.

Форма заявки на участие в аукционе, порядок ее приема, адрес места ее приема, дата и время начала и окончания приема заявок на участие в аукционе

Заявка на участие в электронном аукционе с указанием банковских реквизитов счета для возврата задатка направляется оператору электронной площадки (адрес электронной площадки: <http://utp.sberbank-ast.ru/AP/>) в форме электронного документа (прилагается) с приложением следующих документов:

- копии документов, удостоверяющих личность заявителя (для граждан);
- надлежащим образом заверенный перевод на русский язык документов о государственной регистрации юридического лица в соответствии с законодательством иностранного государства в случае, если заявителем является иностранное юридическое лицо;
- документов, подтверждающих внесение задатка.

Представление документов, подтверждающих внесение задатка, признается заключением соглашения о задатке.

Заявка на участие в электронном аукционе, а также прилагаемые к ней документы подписываются усиленной квалифицированной электронной подписью заявителя.

Подача заявки на участие в торгах (далее – заявка) может осуществляться лично Претендентом в ТС, либо представителем Претендента, зарегистрированным в ТС, из Личного кабинета Претендента либо представителя Претендента посредством штатного интерфейса отдельно по каждому лоту в сроки, установленные в извещении.

Представитель Претендента осуществляет действия в ТС в соответствии с функционалом электронной площадки с учетом следующих особенностей:

- подача, изменение, отзыв заявки осуществляются представителем Претендента из своего личного кабинета с использованием своей ЭП;
- в заявке на участие представитель Претендента указывает информацию о Претенденте и прикладывает файл документа, подтверждающего его полномочия (доверенность, договор и т.п.);
- перечисление денежных средств в качестве задатка за участие в аукционе на реквизиты Оператора осуществляется представителем Претендента до подачи заявки;
- проходит процедуру регистрации в Реестре участников торгов в ГИС Торги для участия в торгах, в отношении которых установлено данное требование.

Во всем остальном, действия представителя Претендента в ТС аналогичны действиям Претендента, действующего в ТС лично.

Претендент заполняет электронную форму заявки, прикладывает предусмотренные извещением файлы документов. Документы и сведения из регистрационных данных пользователя на УТП, актуальные на дату и время окончания приема заявок, направляются Оператором вместе с заявкой Организатору процедуры после окончания приема заявок.

Претендент вправе сохранить заявку как черновик для возможности ее дальнейшего редактирования. Заявка, сохраненная как черновик, не является поданной заявкой.

Претендент вправе подать одну заявку на участие в аукционе.

Заявка на участие в аукционе, поступившая по истечении срока приема заявок, возвращается заявителю в день ее поступления.

Претендент для участия в торгах осуществляет перечисление денежных средств (задатка) на банковские реквизиты Оператора, размещенные в открытой части УТП и ТС.

Подача Претендентом заявки на участие в торгах является поручением Оператору произвести блокирование на лицевом счете Претендента свободных денежных средств в размере задатка в порядке, предусмотренном Регламентом ТС.

Денежные средства в сумме задатка должны быть зачислены на лицевой счет Претендента на УТП не позднее 00 часов 00 минут (время московское) дня определения участников торгов, указанного в извещении.

Оператор программными средствами осуществляет блокирование денежных средств в сумме задатка в момент подачи заявки на участие (при их наличии на лицевом счете Претендента на УТП).

В случае, если на момент подачи заявки на участие на лицевом счете Претендента не оказывается достаточной для блокирования суммы денежных средств, Претендент после подачи заявки на участие, но не позднее 00 часов 00 минут (время московское) дня определения участников торгов, должен обеспечить наличие денежных средств в размере задатка на своем лицевом счете на УТП и самостоятельно посредством штатного интерфейса ТС произвести блокирование денежных средств.

Если Претендентом самостоятельно не произведено блокирование денежных средств (при их наличии на лицевом счете), то в 00 часов 00 минут (время московское) дня определения участников, указанного в извещении, блокирование задатка осуществляет Оператор.

Если денежных средств на лицевом счете Претендента недостаточно для осуществления операции блокирования, то в день определения участников Организатору торгов направляется информация о не поступлении Оператору задатка от такого Претендента.

В случае успешного принятия заявки Оператор программными средствами регистрирует ее в журнале приема заявок, присваивает номер и в течение одного часа направляет в Личный кабинет Претендента уведомление о регистрации заявки.

Информация о количестве принятых заявок по каждому лоту в актуальном состоянии отображается в Личном кабинете Организатора процедуры.

До окончания срока подачи заявок Претендент, подавший заявку, вправе изменить или отозвать ее.

Отзыв и изменение заявки осуществляется Претендентом из Личного кабинета посредством штатного интерфейса ТС. Изменение заявки осуществляется путем отзыва ранее поданной и подачи новой заявки.

В случае отзыва заявки Претендентом до окончания срока подачи заявок, Оператор в течение одного часа прекращает блокирование в отношении его денежных средств, заблокированных на лицевом счете в размере задатка.

В случае отзыва заявки Претендентом позднее дня окончания срока приема заявок задаток возвращается в порядке, установленном для участников аукциона.

Информация об отозванных заявках по каждому лоту в актуальном состоянии отображается в Личном кабинете Организатора процедуры.

Оператор обеспечивает конфиденциальность поданных Претендентами заявок.

Дата и время начала приема заявок на участие в аукционе: 16 ноября 2025 г. 00 час. 00 мин.

Дата и время окончания приема заявок на участие в аукционе: 26 ноября 2025 г. 00 час. 00 мин.

Дата рассмотрения заявок на участие в аукционе (определения участников аукциона) – 26 ноября 2025 г.

персональных данных, т.е. на совершение действий, предусмотренных п. 3, ч. 1, ст. 3 ФЗ от 27.07.2006 № 152-ФЗ. Об ответственности за достоверность представленных сведений предупрежден (а).

_____/_____/_____
дата подпись претендента ФИО

_____/_____/_____
дата подпись лица, принявшего заявку ФИО

Размер задатка, порядок его внесения участниками аукциона и возврата им задатка, банковские реквизиты счета для перечисления задатка

Платежи по перечислению задатка для участия в торгах и порядок возврата задатка осуществляются в соответствии с Регламентом электронной площадки.

Для участия в аукционе претенденту необходимо внести задаток в размере 20 % начальной цены предмета аукциона, а именно : **35829 (тридцать пять тысяч восемьсот двадцать девять) рублей.**

Перечисление денежных средств на счёт оператора электронной площадки производится по следующим реквизитам:

Получатель платежа: АО «Сбербанк-АСТ»

Банковские реквизиты: ПАО «Сбербанк России» г. Москва

БИК 044525225

Номер счета банка получателя средств: 40702810300020038047

Номер счета получателя: 30101810400000000225

ИНН 7707308480 КПП 770401001

Назначение платежа: «Перечисление денежных средств в качестве задатка, ИНН плательщика. НДС не облагается».

Образец платежного поручения приведен на электронной площадке по адресу: <https://utp.sberbank-ast.ru/AP/Notice/653/Requisites>.

Денежные средства, перечисленные за участника третьим лицом, не зачисляются на счет такого участника.

Задаток на участие в электронном аукционе должен быть внесен на реквизиты оператора электронной площадки не позднее даты и времени окончания приема заявок на участие в аукционе.

Оператор электронной площадки проверяет наличие достаточной суммы в размере задатка на лицевом счете заявителя и осуществляет блокирование необходимой суммы. Если денежных средств на лицевом счете заявителя недостаточно для произведения операции блокирования, то заявителю для обеспечения своевременного поступления денежных средств необходимо учитывать, что поступившие в банк за предыдущий день платежи разносятся на лицевые счета в сроки, установленные Регламентом электронной площадки.

Прекращение блокирования денежных средств на счете заявителя производится оператором электронной площадки:

В случае, если заявитель не допущен к участию в аукционе, то задаток возвращается в течение 3 (трех) рабочих дней со дня оформления протокола приема заявок на участие в аукционе.

В случае отзыва заявителем заявки на участие в аукционе до дня окончания срока приема заявок, задаток возвращается в течение 3 (трех) рабочих дней со дня регистрации уведомления об отзыве заявки.

В случае отзыва заявки заявителем позднее дня окончания срока приема заявок задаток возвращается в порядке, установленном для участников аукциона.

В случае непризнания лица, участвовавшего в аукционе, победителем аукциона задаток возвращается в течение 3 (трех) рабочих дней со дня подписания протокола о результатах аукциона.

Задаток, внесенный лицом, признанным победителем аукциона засчитывается в оплату приобретаемого земельного участка. Задаток, внесенный лицом, признанным победителем аукциона, не заключившим в установленном настоящей статьей порядке договора аренды земельного участка вследствие уклонения от заключения указанного договора, не возвращается.

Перечисление задатка продавцу в счет оплаты за земельный участок осуществляется оператором электронной площадки.

Данное информационное сообщение является публичной офертой для заключения договора о задатке в соответствии со статьей 437 Гражданского кодекса Российской Федерации, а подача претендентом заявки и перечисление задатка являются акцептом такой оферты, после чего договор о задатке считается заключенным в письменной форме.

Определение участников торгов

Не позднее одного часа с момента окончания срока подачи заявок Оператор в Личном кабинете Организатора процедуры открывает доступ к зарегистрированным заявкам.

Претендент не допускается к участию в аукционе в следующих случаях:

- 1) непредставление необходимых для участия в аукционе документов или представление недостоверных сведений;
- 2) не поступление задатка на дату рассмотрения заявок на участие в аукционе;
- 3) подача заявки на участие в аукционе лицом, которое в соответствии с Земельным кодексом и другими федеральными законами не имеет права быть участником конкретного аукциона, покупателем земельного участка;
- 4) наличие сведений о заявителе, об учредителях (участниках), о членах коллегиальных исполнительных органов заявителя, лицах, исполняющих функции единоличного исполнительного органа заявителя, являющегося юридическим лицом, в реестре недобросовестных участников аукциона.

Участниками аукциона могут являться только граждане в соответствии с абзацем вторым пункта 10 ст.39.11 Земельного кодекса Российской Федерации.

Протокол рассмотрения заявок на участие в электронном аукционе подписывается не позднее чем в течение одного дня со дня их рассмотрения усиленной квалифицированной электронной подписью лица, уполномоченного действовать от имени организатора аукциона, и размещается на электронной площадке не позднее чем на следующий рабочий день после дня подписания протокола. Данный протокол после размещения на электронной площадке в автоматическом режиме направляется оператором электронной площадки для размещения на официальном сайте, в порядке, предусмотренном Регламентом ТС.

Оператор обеспечивает направление выписки из протокола в установленный срок в ГИС Торги.

Заявителям, признанным участниками электронного аукциона, и заявителям, не допущенным к участию в электронном аукционе, оператор электронной площадки направляет в электронной форме уведомления о принятых в отношении их решениях не позднее дня, следующего после дня подписания протокола рассмотрения заявок, в порядке, предусмотренном Регламентом ТС.

В случае отказа в допуске к участию в торгах по лоту, в течение одного дня, следующего за днем размещения протокола рассмотрения заявок (об определении участников по лоту), Оператор прекращает блокирование в отношении денежных средств Претендентов, заблокированных в размере задатка на лицевом счете Претендентов.

В случае, если на основании результатов рассмотрения заявок на участие в аукционе принято решение об отказе в допуске к участию в аукционе всех заявителей или о допуске к участию в аукционе и признании участником аукциона только одного заявителя, аукцион признается несостоявшимся.

В случае, если по окончании срока подачи заявок на участие в аукционе подана только одна заявка на участие в аукционе или не подано ни одной заявки на участие в аукционе, аукцион признается несостоявшимся.

Порядок проведения электронного аукциона

Порядок проведения электронного аукциона определяется статьями 39.12 и 39.13 ЗК РФ.

Электронный аукцион проводится на электронной площадке ее оператором в соответствии с Регламентом ТС.

Подача предложений о цене.

В ходе проведения аукциона участники аукциона подают предложения о цене предмета аукциона в соответствии со следующими требованиями:

1) предложение о цене предмета аукциона увеличивает текущее максимальное предложение о цене предмета аукциона на величину «шага аукциона»;

2) участник аукциона не вправе подать предложение о цене предмета аукциона в случае, если текущее максимальное предложение о цене предмета аукциона подано таким участником аукциона.

Подача предложений о цене (торговая сессия) проводится в день и время, указанные в извещении.

Торговая сессия не проводится в случаях, если:

- на участие в торгах не подано или не принято ни одной заявки, либо принята только одна заявка;

- в результате рассмотрения заявок на участие в торгах все заявки отклонены;

- в результате рассмотрения заявок на участие в торгах участником признан только один Претендент;

- торги (лоты) отменены Организатором процедуры;

- этап подачи предложений о цене по торгам (лоту) приостановлен.

С момента начала подачи предложений о цене в ходе торговой сессии Оператор обеспечивает в Личном кабинете Участника возможность ввода предложений о цене посредством штатного интерфейса ТС отдельно по каждому лоту.

Предложением о цене признается подписанное ЭП Участника ценовое предложение.

В соответствии с п.9 статьи 39.13 ЗК РФ, время ожидания предложения участника электронного аукциона о цене предмета аукциона составляет десять минут. При поступлении предложения участника электронного аукциона о повышении цены предмета аукциона время, оставшееся до истечения указанного срока, обновляется до десяти минут. Если в течение указанного времени ни одного предложения о более высокой цене предмета аукциона не поступило, электронный аукцион завершается.

В соответствии с п.23.4.3 Регламента ТС, время для подачи предложений о цене определяется в следующем порядке:

- время для подачи первого предложения о цене составляет 10 минут с момента начала аукциона;
- в случае поступления предложения о цене, увеличивающего начальную цену договора или текущее лучшее предложение о цене, время для подачи предложений о цене продлевается на 10 минут с момента приема Оператором каждого из таких предложений.

Если в течение времени для подачи первого предложения о цене или лучшего ценового предложения не поступает ни одного предложения о цене, подача предложений о цене автоматически при помощи программных и технических средств ТС завершается.

Победителем аукциона признается участник аукциона, предложивший наибольшую цену за земельный участок

В ходе проведения подачи предложений о цене Оператор программными средствами УТП обеспечивает отклонение предложения о цене в момент его поступления и соответствующее уведомление Участника, в случаях если:

- предложение о цене подано до начала или по истечении установленного времени для подачи предложений о цене;
- представленное предложение о цене ниже начальной цены;
- представленное предложение о цене равно нулю;
- представленное предложение о цене не соответствует увеличению текущей цены в соответствии с «шагом аукциона»;
- представленное Участником предложение о цене меньше ранее представленных предложений;
- представленное Участником предложение о цене является лучшим текущим предложением о цене.

При подаче предложений о цене Оператор обеспечивает конфиденциальность информации об участниках.

Ход проведения процедуры подачи предложений о цене по лоту фиксируется Оператором в электронном журнале. Журнал с предложениями о цене Участников направляется в Личный кабинет Организатора процедуры в течение одного часа со времени завершения торговой сессии. По аукциону Оператор направляет в Личный кабинет Организатора процедуры журнал с лучшими ценовыми предложениями Участников аукциона и посредством штатного

интерфейса ТС обеспечивает просмотр всех предложений о цене, поданных Участниками аукциона.

Оператор прекращает блокирование в отношении денежных средств Участников, не сделавших предложения о цене в ходе торговой сессии по лоту, заблокированных в размере задатка на лицевом счете на площадке не позднее одного дня, следующего за днем завершения торговой сессии.

Подведение итогов торгов

Уполномоченный специалист организатора процедуры посредством штатного интерфейса в установленный срок по каждому лоту отдельно формирует протокол о результатах аукциона (об итогах), прикладывает копию письменного протокола в виде файла (при наличии) и подписывает ЭП.

Протокол проведения электронного аукциона подписывается усиленной квалифицированной электронной подписью оператором электронной площадки и размещается им на электронной площадке в течение одного часа после окончания электронного аукциона. На основании данного протокола организатор электронного аукциона в день проведения электронного аукциона обеспечивает подготовку протокола о результатах аукциона (об итогах), подписание данного протокола усиленной квалифицированной электронной подписью лицом, уполномоченным действовать от имени организатора аукциона, и его размещение в течение одного рабочего дня со дня подписания данного протокола на электронной площадке. Протокол о результатах аукциона (об итогах) после его размещения на электронной площадке в автоматическом режиме направляется оператором электронной площадки для размещения на официальном сайте.

Оператор в течение одного часа со времени подписания Организатором процедуры протокола о результатах аукциона (об итогах):

- направляет победителю аукциона или единственному участнику аукциона уведомление с протоколом о результатах аукциона (об итогах);
- прекращает блокирование в отношении денежных средств участников, заблокированных в размере задатка на лицевом счете на площадке, за исключением победителя аукциона или единственного участника аукциона;
- размещает в открытой части ТС протокол о результатах аукциона (об итогах) (по решению Организатора процедуры).

В случае, если в аукционе участвовал только один участник или при проведении аукциона не присутствовал ни один из участников аукциона, либо в случае, если после объявления предложения о начальной цене предмета аукциона не поступило ни одного предложения о цене предмета аукциона, которое предусматривало бы более высокую цену предмета аукциона, аукцион признается несостоявшимся.

Задаток, внесенный лицом, признанным победителем аукциона, задаток, внесенный иным лицом, с которым договор аренды земельного участка заключается в соответствии с пунктом 13, 14 или 20 статьи 39.12. ЗК РФ, засчитываются в оплату приобретаемого земельного участка. Задатки, внесенные этими лицами, не заключившими в установленном настоящей статьей порядке

договор аренды земельного участка вследствие уклонения от заключения указанного договора, не возвращаются.

Заключение договора

Заключение договора купли-продажи земельного участка (далее – договор) в электронной форме осуществляется сторонами в установленный срок посредством штатного интерфейса ТС.

По результатам проведения электронного аукциона не допускается заключение договора ранее чем через десять дней со дня размещения протокола рассмотрения заявок на участие в электронном аукционе в случае, если электронный аукцион признан несостоявшимся, либо протокола о результатах электронного аукциона на официальном сайте.

Уполномоченный орган обязан в течение пяти дней со дня истечения 10 дневного срока направить победителю электронного аукциона или иным лицам, с которыми в соответствии с пунктами 13, 14, 20 и 25 статьи 39.12 ЗК РФ заключается договор купли-продажи земельного участка, находящегося в государственной или муниципальной собственности, подписанный проект договора купли-продажи земельного участка, находящегося в государственной или муниципальной собственности.

По результатам проведения электронного аукциона договор купли-продажи земельного участка, находящегося в государственной или муниципальной собственности, заключается в электронной форме и подписывается усиленной квалифицированной электронной подписью сторон такого договора.

Не допускается заключение договора, не соответствующего условиям, предусмотренным извещением о проведении аукциона, а также сведениям, содержащимся в протоколе рассмотрения заявок на участие в аукционе, в случае, если аукцион признан несостоявшимся, или в протоколе о результатах электронного аукциона.

Договор подлежит обязательной государственной регистрации.

Если договор в течение тридцати дней со дня направления победителю аукциона проекта указанного договора не был им подписан, организатор аукциона предлагает заключить указанный договор иному участнику аукциона, который сделал предпоследнее предложение о цене предмета аукциона, по цене, предложенной победителем аукциона.

В случае, если в течение тридцати дней со дня направления участнику аукциона, который сделал предпоследнее предложение о цене предмета аукциона, проекта договора этот участник не представил (не подписал) договор, организатор аукциона вправе объявить о проведении повторного аукциона или распорядиться земельным участком иным образом в соответствии с ЗК РФ.

Сведения о победителях аукционов, уклонившихся от заключения договора купли-продажи земельного участка, являющегося предметом аукциона, и об иных лицах, с которыми указанные договоры заключаются в соответствии с пунктом 13, 14 или 20 статьи 39.12 ЗК РФ и которые уклонились от их заключения, включаются в реестр недобросовестных участников аукциона.

Ведение реестра недобросовестных участников аукциона осуществляется уполномоченным Правительством Российской Федерации федеральным органом исполнительной власти.

Дополнительная информация

В случае выявления отсутствия каких-либо сведений о проводимом аукционе, следует руководствоваться ЗК РФ и иным законодательством в сфере земельных отношений, а также Регламентами УТП и торговой секции УТП.

В соответствии с пунктом 3.2 статьи 39.13 ЗК РФ, пунктом 4(1) постановления Правительства Российской Федерации от 10.05.2018 № 564 «О взимании операторами электронных площадок, операторами специализированных электронных площадок платы при проведении электронной процедуры, закрытой электронной процедуры и установлении ее предельных размеров» оператор электронной площадки вправе в соответствии с Правилами, утвержденными вышеуказанным постановлением, взимать с победителя аукциона или иного лица, с которыми в соответствии с пунктами 13, 14, 20 и 25 статьи 39.12 ЗК РФ заключается договор аренды земельного участка, плату за участие в аукционе. Участие в торгах, проводимых в торговой секции «Приватизация, аренда и продажа прав», бесплатное для претендентов (участников).

Закрепление и вынос границ земельного участка на местности осуществляется покупателем за свой счет и своими силами.

Доступ на участок свободный, осмотр земельного участка на местности проводится претендентами самостоятельно.

Проект договора купли-продажи и форма заявки на участие в аукционе размещены на официальном сайте Администрации Окуловского муниципального района <http://okuladm.gosuslugi.ru>, а также на официальном сайте Российской Федерации в информационно-телекоммуникационной сети «Интернет» для размещения информации о проведении торгов www.torgi.gov.ru.

Необходимые материалы и документы по аукциону можно получить в комитете по управлению муниципальным имуществом Администрации Окуловского муниципального района по адресу: 174350, Новгородская область, г.Окуловка, ул.Кирова, д.6, каб.23, по рабочим дням с 8 часов 00 мин. до 17 час. 00 мин., перерыв с 13 час. 00 мин. до 14 час. 00 мин.

Дополнительную информацию по проведению аукциона можно получить по телефону: (8-816-57) 214-00.

ПРОЕКТ

ДОГОВОР N _____
КУПЛИ-ПРОДАЖИ ЗЕМЕЛЬНОГО УЧАСТКА

« ____ » _____ 20 ____ г.

г. Окуловка

Администрация Окуловского муниципального района, действующая от имени муниципального образования «Окуловский муниципальный район», именуемая в дальнейшем "Продавец", в лице _____, действующего на основании _____, с одной стороны, и _____, с другой стороны, именуемые в дальнейшем "Стороны", заключили настоящий Договор о нижеследующем.

1. Предмет Договора

1.1. Продавец продает, а Покупатель покупает в собственность земельный участок площадью 1504 кв.м., с кадастровым номером 53:12:1530001:99, расположенный по адресу: Российская Федерация, Новгородская область, Окуловский район, Турбинное сельское поселение, д.Загубье, ул. Новостроек, участок 20, относящийся к категории земель – земли населенных пунктов, с видом разрешенного использования – для ведения личного подсобного хозяйства .

2. Цена и порядок расчетов

2.1. Цена земельного участка устанавливается в размере, предложенном победителем аукциона, в соответствии с протоколом о результатах аукциона и составляет _____ (_____) рублей.

2.2. В цену земельного участка включена сумма задатка, внесенная Покупателем организатору аукциона – Администрации Окуловского муниципального района.

2.3. Оплата цены земельного участка осуществляется путем перечисления Покупателем цены земельного участка, указанной в пункте 2.1 настоящего Договора, единовременно, за вычетом суммы задатка в размере _____ (_____) рублей на счет Получатель – УФК по Новгородской области (Администрация Окуловского муниципального района)

КПП 531101001;

налоговый орган: ИНН 5311000549;

номер счета получателя платежа: номер счета получателя платежа: **03100643000000015000, к/с 40102810245370000100;**

наименование банка: **Волго-Вятское ГУ Банка России (УФК по Новгородской области);**

БИК: **042202100;**

ОКТМО **49628458;**

код бюджетной классификации:

93411406013050000430 – доходы от продажи земельных участков, государственная собственность на которые не разграничена.

Датой оплаты цены земельного участка считается дата поступления денежных средств в размере и порядке, указанных в настоящем пункте на счет Продавца.

2.4. Срок оплаты Покупателем цены земельного участка - 5 (пять) рабочих дней со дня подписания Сторонами настоящего Договора.

3. Передача земельного участка и переход права собственности на земельный участок

3.1. Земельный участок считается переданным Продавцом Покупателю и принятыми Покупателем с момента подписания акта приема-передачи Земельного участка.

3.2. Право собственности на Земельный участок возникает у Покупателя с момента государственной регистрации перехода права собственности на Земельный участок в установленном законодательством порядке.

3.3. Покупатель не вправе распоряжаться приобретаемым в соответствии с условиями настоящего Договора Земельным участком до момента перехода к нему права собственности в соответствии с нормами гражданского законодательства.

3.4. Государственная регистрация перехода права собственности осуществляется Покупателем после полной оплаты цены Земельного участка в порядке и сроки, установленные настоящим Договором.

3.5. Продавец гарантирует, что Земельный участок на момент заключения настоящего Договора не состоит в споре, залоге, не находится под арестом (запрещением), свободен от любых имущественных прав и претензий третьих лиц.

3.6. Покупатель осмотрел Земельный участок в натуре, ознакомился с его количественными и качественными характеристиками, правовым режимом использования земель и не имеет претензий.

4. Обязанности Сторон

4.1. Продавец обязуется:

4.1.1. Выполнять в полном объеме условия настоящего Договора.

4.1.2. Передать Покупателю Земельный участок по акту приема-передачи не позднее 5 (пяти) рабочих дней со дня государственной регистрации перехода права собственности на Земельный участок.

4.1.3. Обеспечить государственную регистрацию права собственности на земельный участок и представить 1 экземпляр настоящего Договора после государственной регистрации права Покупателю.

4.2. Покупатель обязуется:

4.2.1. Принять Земельный участок по акту приема-передачи.

4.2.2. Полностью оплатить цену Земельного участка в размере, порядке и сроки, установленные настоящим Договором.

4.2.3. Использовать Земельный участок в соответствии с целевым назначением и разрешенным использованием, а также способами, которые не должны наносить вред окружающей среде, в том числе земле как природному объекту.

4.2.4. Обеспечивать представителям уполномоченных органов за использованием и охраной земель свободный доступ на земельный участок.

4.2.5. Не допускать действий, приводящих к ухудшению экологической обстановки на используемом земельном участке и прилегающих к нему территориях, в том числе не допускать их загрязнения и захламления.

4.2.6. Соблюдать при использовании земельного участка требования градостроительных регламентов, водоохраных, строительных, экологических, санитарно – гигиенических, противопожарных и иных правил, нормативов.

4.2.7. Во всем остальном, что не предусмотрено настоящим Договором, Стороны руководствуются действующим законодательством.

5. Ответственность Сторон

5.1. Продавец не несет ответственности за недостоверность сведений, представленных ему Покупателем или иными органами и организациями, в том числе сведений, вошедших в настоящий Договор.

5.2. В случае нарушения срока перечисления денежных средств, установленного пунктом 2.4 настоящего Договора, Покупатель уплачивает Продавцу неустойку в размере, установленном в соответствии с законодательством Российской Федерации – 0.1 % от стоимости выкупа.

5.3. В случае неисполнения или ненадлежащего исполнения Покупателем других условий настоящего Договора Покупатель уплачивает Продавцу неустойку в размере 5% от цены Земельного участка.

5.4. В случае расторжения настоящего Договора в связи с неуплатой цены Земельного участка, в соответствии с условиями настоящего Договора, задаток возврату Покупателю не подлежит.

6. Действие Договора, урегулирование разногласий

6.1. Настоящий Договор считается заключенным с момента его подписания Сторонами и действует вплоть до полного выполнения Сторонами своих обязанностей либо до его расторжения.

6.2. Все споры и разногласия, которые могут возникнуть в процессе выполнения Сторонами условий настоящего Договора, будут разрешаться путем переговоров, а при невозможности достижения компромисса - в судебном порядке в соответствии с законодательством Российской Федерации. Судебные споры по настоящему договору рассматриваются по месту нахождения земельного участка

6.3. Настоящий Договор может быть расторгнут в судебном порядке по требованию одной из Сторон, в том числе в связи с неоплатой или неполной оплатой денежных средств Покупателем.

6.4. В случае расторжения настоящего Договора Стороны не вправе требовать возвращения того, что было исполнено ими до момента расторжения Договора.

7. Заключительные положения

7.1. Неотъемлемыми частями настоящего Договора являются:

акт приема-передачи земельного участка;

протокол о результатах аукциона от _____ N _____

АДРЕСА И РЕКВИЗИТЫ СТОРОН**ПОКУПАТЕЛЬ:****Адрес:****ПРОДАВЕЦ**

Администрация Окуловского муниципального района,
действующая от имени муниципального образования
«Окуловский муниципальный район»

Адрес: 174350 Новгородская область, г. Окуловка,
ул. Кирова д.6

ИНН 5311000549

Счет 03100643000000015000

Корреспондентский счет: 40102810145370000042

Наименование банка: Отделение Новгород Банка
России//УФК по Новгородской области г. Великий Новгород

БИК 014959900

подпись

(Ф.И.О. полностью)

подпись

(Ф.И.О. полностью)

АКТ
приема – передачи земельного участка
к договору купли – продажи земельного участка
№ от 2025 года

г. Окуловка

_____ 2025 года

Нами, Продавцом, Администрацией Окуловского муниципального района, действующей от имени муниципального образования «Окуловский муниципальный район», в лице _____, с одной стороны, и Покупателем _____ с другой стороны, составлен настоящий акт приема-передачи земельного участка (далее - акт) о нижеследующем:

1. По настоящему акту Продавец передал, а Покупатель принял земельный участок в собственность за плату, находящийся по адресу: Российская Федерация, Новгородская область, Окуловский муниципальный район, _____, площадью _____ кв.м., с кадастровым номером _____, вид разрешенного использования: для ведения личного подсобного хозяйства.

2. Претензий Покупатель к Продавцу по принятому земельному участку не имеет.

3. Настоящий акт составлен в двух экземплярах, один из которых хранится у Продавца, второй - у Покупателя.

Подписи сторон:

ПОКУПАТЕЛЬ:**ПРОДАВЕЦ:**

(Ф.И.О. полностью)

(Ф.И.О. полностью)

м.п.

ИЗВЕЩЕНИЕ О ПРОВЕДЕНИИ ОТКРЫТОГО ПО СОСТАВУ УЧАСТНИКОВ АУКЦИОНА В ЭЛЕКТРОННОЙ ФОРМЕ НА ПРАВО ЗАКЛЮЧЕНИЯ ДОГОВОРА АРЕНДЫ ЗЕМЕЛЬНОГО УЧАСТКА

Администрацией Окуловского муниципального района - арендодателем принято решение о проведении открытого по составу участников аукциона на право заключения договора аренды земельного участка (постановление от 11 ноября 2025 года №4539 «О проведении аукциона в электронной форме»). Организатором аукциона выступает Администрация Окуловского муниципального района. Аукцион проводится в соответствии с требованиями статьи 39.12 и статьи 39.13 Земельного кодекса Российской Федерации.

На основании части 3 статьи 448 Гражданского кодекса Российской Федерации организатор аукциона вправе отказаться от проведения аукциона не позднее, чем за три дня до наступления даты его проведения.

Место, дата, время, порядок проведения аукциона

Место проведения электронного аукциона: Электронная площадка – Акционерное общество «Сбербанк – Автоматизированная система торгов», сокращенное наименование – АО «Сбербанк – АСТ».

Адрес электронной площадки: <http://utp.sberbank-ast.ru/AP>.

Дата и время проведения аукциона: **26 ноября 2025 года в 11 час. 00 мин.**

Указанное в настоящем извещении время – московское.

Порядок проведения аукциона: аукцион проводится в соответствии с Земельным кодексом Российской Федерации (далее – ЗК РФ) и Регламентом торговой секции «Приватизация, аренда и продажа прав» (далее – ТС) раздела универсальной торговой платформы «Сбербанк-АСТ» (далее – УПТ), который предназначен для проведения торгов в электронной форме.

Предмет аукциона

ЛОТ 1

Право на заключение договора аренды земельного участка, расположенного по адресу:

Российская Федерация, Новгородская область, Окуловский муниципальный район, Окуловское городское поселение, г. Окуловка, ул. Магистральная, з/у 50б, с кадастровым номером 53:12:0104005:204, площадью 301 кв.м., с видом разрешенного использования: стоянка транспортных средств, категория земель – земли населенных пунктов.

Начальная цена предмета аукциона на право заключения договора аренды земельного участка – 25400 руб. (в размере 10% от кадастровой стоимости).

Шаг аукциона – 762 руб., что составляет 3 процента от начальной цены предмета аукциона на право заключения договора аренды земельного участка.

Задаток для участия в аукционе – **5080** руб., что составляет 20 процентов от начальной цены предмета аукциона на право заключения договора аренды земельного участка.

Срок аренды земельного участка - 3 года.

Сведение из градостроительного плана земельного участка

Местонахождение земельного участка

Новгородская область

(субъект Российской Федерации)

Окуловский муниципальный район

(муниципальный район или городской округ)

Окуловское городское поселение, г. Окуловка, ул. Магистральная, з/уч. 50б

(поселение)

Описание границ земельного участка (образуемого участка):

Обозначение (номер) характерной точки	Перечень координат характерных точек в системе координат, используемой для ведения Единого государственного реестра недвижимости	
	X	Y
53:12:0104005:204 (MSK-53 / zone 2)		
1	561084,65	2297372,43
2	561086,94	2297398,84
3	561075,6	2297401,83
4	561074,21	2297373,92
5	561080,95	2297372,81
6	561084,65	2297372,43

Кадастровый номер земельного участка (при наличии) или в случае, предусмотренном частями 1¹ и 1² статьи 57.3 Градостроительного кодекса Российской Федерации, условный номер образуемого земельного участка на основании утвержденных проекта межевания территории и (или) схемы расположения земельного участка или земельных участков на кадастровом плане территории

53:12:0104005:204

Площадь земельного участка

301 ± 6 м²

Информация о расположенных в границах земельного участка объектах капитального строительства

В границах земельного участка расположены объекты капитального строительства. Количество объектов 1 единиц(ы). Объекты отображаются на чертеже(ах) градостроительного плана под порядковыми номерами. Описание объектов капитального строительства приводится в подразделе 3.1 "Объекты капитального строительства" или подразделе 3.2 "Объекты, включенные в единый государственный реестр объектов культурного наследия (памятников истории и культуры) народов Российской Федерации" раздела 3.

Информация о границах зоны планируемого размещения объекта капитального строительства в соответствии с утвержденным проектом планировки территории (при наличии) Информация отсутствует

Обозначение (номер) характерной точки	Перечень координат характерных точек в системе координат, используемой для ведения Единого государственного реестра недвижимости	
	X	Y
-	-	-

Реквизиты проекта планировки территории и (или) проекта межевания территории в случае, если земельный участок расположен в границах территории, в отношении которой утверждены проект планировки территории и (или) проект межевания территории

Документация по планировке территории не утверждена

Информация о расположении земельного участка в границах территории, в отношении которой принято решение о комплексном развитии территории и (или) заключен договор о комплексном развитии территории

Информация отсутствует

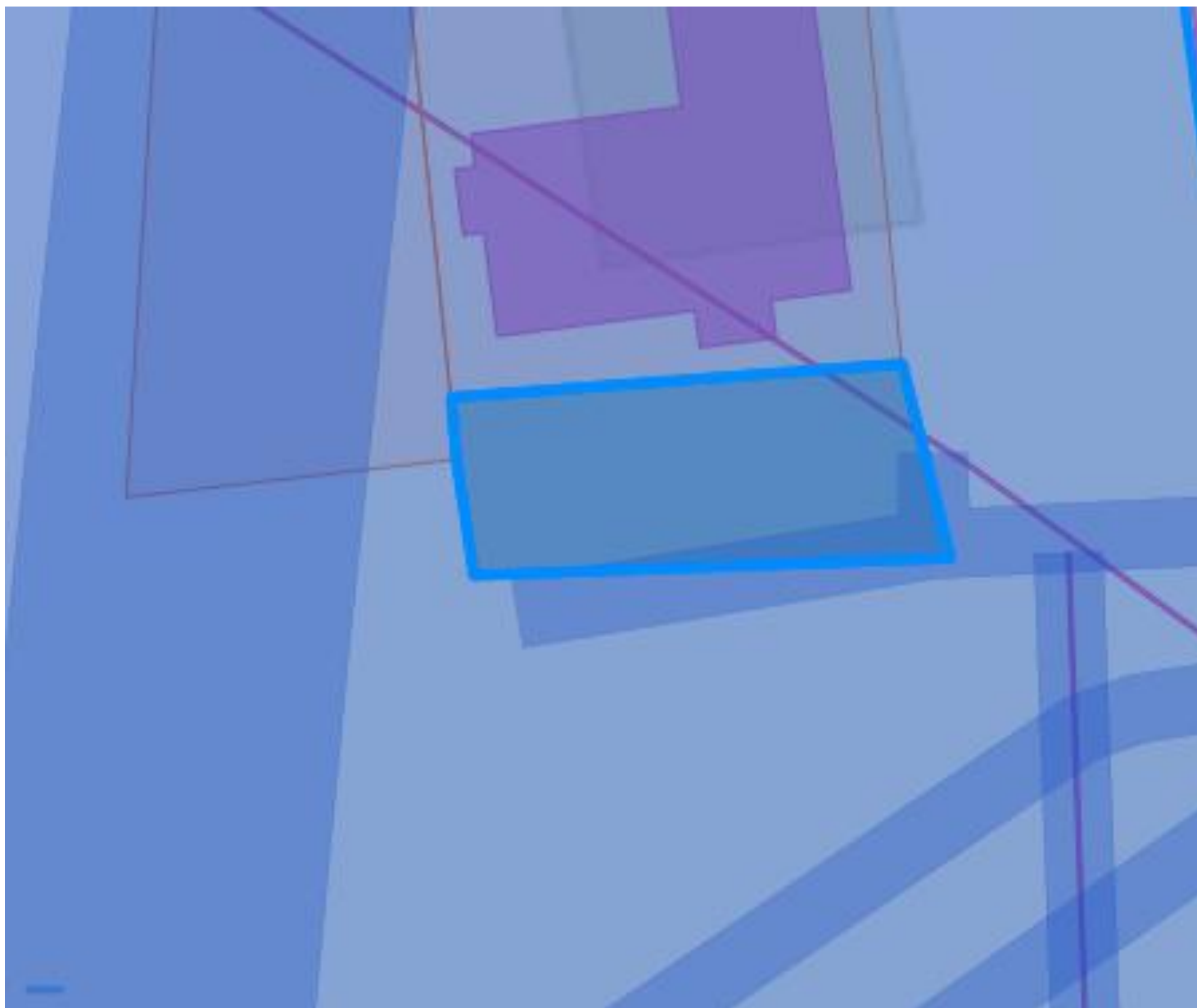



ЗЕМЕЛЬНЫЙ УЧАСТОК РАСПОЛОЖЕН В ЗОНЕ ОД. (Общественно-деловая зона)

Основные виды разрешенного использования земельного участка:

12.0 Земельные участки (территории) общего пользования Земельные участки общего пользования. Содержание данного вида разрешенного использования включает в себя содержание видов разрешенного использования с кодами 12.0.1-12.0.2

3.10.1 Амбулаторное ветеринарное обслуживание Размещение объектов капитального строительства, предназначенных для оказания ветеринарных услуг без содержания животных

3.1 Коммунальное обслуживание Размещение зданий и сооружений в целях обеспечения физических и юридических лиц коммунальными услугами. Содержание данного вида разрешенного использования включает в себя содержание видов разрешенного использования с кодами 3.1.1 - 3.1.2

3.2.3 Оказание услуг связи Размещение зданий, предназначенных для размещения пунктов оказания услуг почтовой, телеграфной, междугородней и международной телефонной связи

3.2 Социальное обслуживание Размещение зданий, предназначенных для оказания гражданам социальной помощи. Содержание данного вида разрешенного использования включает в себя содержание видов разрешенного использования с кодами 3.2.1 - 3.2.4

3.3 Бытовое обслуживание Размещение объектов капитального строительства, предназначенных для оказания населению или организациям бытовых услуг (мастерские мелкого ремонта, ателье, бани, парикмахерские, прачечные, химчистки, похоронные бюро)

3.4 здравоохранение Размещение объектов капитального строительства, предназначенных для оказания гражданам медицинской помощи. Содержание данного вида разрешенного использования включает в себя содержание видов разрешенного использования с кодами 3.4.1 - 3.4.2

3.5 Образование и просвещение Размещение объектов капитального строительства, предназначенных для воспитания, образования и просвещения. Содержание данного вида разрешенного использования включает в себя содержание видов разрешенного использования с кодами 3.5.1 - 3.5.2

3.6 Культурное развитие Размещение зданий и сооружений, предназначенных для размещения объектов культуры. Содержание данного вида разрешенного использования включает в себя содержание видов разрешенного использования с кодами 3.6.1 - 3.6.3

3.8 Общественное управление Размещение зданий, предназначенных для размещения органов и организаций общественного управления. Содержание данного вида разрешенного использования включает в себя содержание видов разрешенного использования с кодами 3.8.1 - 3.8.2

4.0 Предпринимательство Размещение объектов капитального строительства в целях извлечения прибыли на основании торговой, банковской и иной предпринимательской деятельности. Содержание данного вида разрешенного использования включает в себя содержание видов разрешенного использования, предусмотренных кодами 4.1 - 4.10

4.10 Выставочно-ярмарочная деятельность Размещение объектов капитального строительства, сооружений, предназначенных для осуществления выставочно-ярмарочной и конгрессной деятельности, включая деятельность, необходимую для обслуживания указанных мероприятий (застройка экспозиционной площади, организация питания участников мероприятий)

4.1 Деловое управление Размещение объектов капитального строительства с целью: размещения объектов управленческой деятельности, не связанной с государственным или муниципальным управлением и оказанием услуг, а также с целью обеспечения совершения сделок, не требующих передачи товара в момент их совершения между организациями, в том числе биржевая деятельность (за исключением банковской и страховой деятельности)

4.2 Объекты торговли (торговые центры, торгово-развлекательные центры (комплексы) Размещение объектов капитального строительства, общей площадью свыше 5000 кв. м с целью размещения одной или нескольких организаций, осуществляющих продажу товаров, и (или) оказание услуг в соответствии с содержанием видов разрешенного использования с кодами 4.5 - 4.8.2; размещение гаражей и (или) стоянок для автомобилей сотрудников и посетителей торгового центра

- 4.3 Рынки Размещение объектов капитального строительства, сооружений, предназначенных для организации постоянной или временной торговли (ярмарка, рынок, базар), с учетом того, что каждое из торговых мест не располагает торговой площадью более 200 кв. м; размещение гаражей и (или) стоянок для автомобилей сотрудников и посетителей рынка
- 4.4 Магазины Размещение объектов капитального строительства, предназначенных для продажи товаров, торговая площадь которых составляет до 5000 кв. м
- 4.5 Банковская и страховая деятельность Размещение объектов капитального строительства, предназначенных для размещения организаций, оказывающих банковские и страховые услуги
- 4.6 Общественное питание Размещение объектов капитального строительства в целях устройства мест общественного питания (рестораны, кафе, столовые, закусочные, бары)
- 4.7 Гостиничное обслуживание Размещение гостиниц, а также иных зданий, используемых с целью извлечения предпринимательской выгоды из предоставления жилого помещения для временного проживания в них
- 4.9.2 Стоянка транспортных средств Размещение стоянок (парковок) легковых автомобилей и других мототранспортных средств, в том числе мотоциклов, мотороллеров, мотоколясок, мопедов, скутеров, за исключением встроенных, пристроенных и встроенно-пристроенных стоянок.
- 5.1 Спорт Размещение зданий и сооружений для занятия спортом. Содержание данного вида разрешенного использования включает в себя содержание видов разрешенного использования с кодами 5.1.1 - 5.1.7
- 6.8 Связь Размещение объектов связи, радиовещания, телевидения, включая воздушные радиорелейные, надземные и подземные кабельные линии связи, линии радиофикации, антенные поля, усилительные пункты на кабельных линиях связи, инфраструктуру спутниковой связи и телерадиовещания, за исключением объектов связи, размещение которых предусмотрено содержанием видов разрешенного использования с кодами 3.1.1, 3.2.3

Условно разрешенные виды использования земельного участка:

- 2.2 Для ведения личного подсобного хозяйства (приусадебный земельный участок) Размещение жилого дома, указанного в описании вида разрешенного использования с кодом 2.1; производство сельскохозяйственной продукции; размещение гаража и иных вспомогательных сооружений; содержание сельскохозяйственных животных.
- 2.5 Среднеэтажная жилая застройка Размещение многоквартирных домов этажностью не выше восьми этажей; благоустройство и озеленение; размещение подземных гаражей и автостоянок; обустройство спортивных и детских площадок, площадок для отдыха; размещение объектов обслуживания жилой застройки во встроенных, пристроенных и встроенно-пристроенных помещениях многоквартирного дома, если общая площадь таких помещений в многоквартирном доме не составляет более 20% общей площади помещений дома
- 2.7.1 Хранение автотранспорта Размещение отдельно стоящих и пристроенных гаражей, в том числе подземных, предназначенных для хранения автотранспорта, в том числе с разделением на машино-места, за исключением гаражей, размещение которых предусмотрено содержанием вида разрешенного использования с кодом 4.9
- 3.7 Религиозное использование Размещение зданий и сооружений религиозного использования. Содержание данного вида разрешенного использования включает в себя содержание видов разрешенного использования с кодами 3.7.1 - 3.7.2
- 4.9 Служебные гаражи Размещение постоянных или временных гаражей, стоянок для хранения служебного автотранспорта, используемого в целях осуществления видов деятельности, предусмотренных видами разрешенного использования с кодами 3.0, 4.0, а также для стоянки и хранения транспортных средств общего пользования, в том числе в депо

Вспомогательные виды разрешенного использования земельного участка:

- 3.2 Социальное обслуживание Размещение зданий, предназначенных для оказания гражданам социальной помощи. Содержание данного вида разрешенного использования включает в себя содержание видов разрешенного использования с кодами 3.2.1 - 3.2.4

3.3 Бытовое обслуживание Размещение объектов капитального строительства, предназначенных для оказания населению или организациям бытовых услуг (мастерские мелкого ремонта, ателье, бани, парикмахерские, прачечные, химчистки, похоронные бюро)

3.6 Культурное развитие Размещение зданий и сооружений, предназначенных для размещения объектов культуры. Содержание данного вида разрешенного использования включает в себя содержание видов разрешенного использования с кодами 3.6.1 - 3.6.3

3.8 Общественное управление Размещение зданий, предназначенных для размещения органов и организаций общественного управления. Содержание данного вида разрешенного использования включает в себя содержание видов разрешенного использования с кодами 3.8.1 - 3.8.2

4.1 Деловое управление Размещение объектов капитального строительства с целью: размещения объектов управленческой деятельности, не связанной с государственным или муниципальным управлением и оказанием услуг, а также с целью обеспечения совершения сделок, не требующих передачи товара в момент их совершения между организациями, в том числе биржевая деятельность (за исключением банковской и страховой деятельности)

4.4 Магазины Размещение объектов капитального строительства, предназначенных для продажи товаров, торговая площадь которых составляет до 5000 кв. м

Земельный участок частично расположен в границах зоны с особыми условиями использования территории:

охранная зона инженерных коммуникаций. вид ограничения (обременения): ограничения прав на земельный участок, предусмотренные статьей 56 Земельного кодекса Российской Федерации; Срок действия: не установлен; реквизиты документа-основания: постановление " Об утверждении правил охраны газораспределительных сетей" от 20.11.2000 № 878 выдан: Правительство Российской Федерации; Содержание ограничения (обременения): На земельные участки, входящие в охранные зоны газораспределительных сетей, в целях предупреждения их повреждения или нарушения условий их нормальной эксплуатации налагаются ограничения (обременения), которыми запрещается лицам, указанным в пункте 2 настоящих Правил охраны газораспределительных сетей от 20.11.2000 №878 в редакции Постановления Правительства РФ от 22.12.2011 №1101: а) строить объекты жилищно-гражданского и производственного назначения; б) сносить и реконструировать мосты, коллекторы, автомобильные и железные дороги с расположенными на них газораспределительными сетями без предварительного выноса этих газопроводов по согласованию с эксплуатационными организациями; в) разрушать берегоукрепительные сооружения, водопропускные устройства, земляные и иные сооружения, предохраняющие газораспределительные сети от разрушений; г) перемещать, повреждать, засыпать и уничтожать опознавательные знаки, контрольно-измерительные пункты и другие устройства газораспределительных сетей; д) устраивать свалки и склады, разливать растворы кислот, солей, щелочей и других химически активных веществ; е) огораживать и перегораживать охранные зоны, препятствовать доступу персонала эксплуатационных организаций к газораспределительным сетям, проведению обслуживания и устранению повреждений газораспределительных сетей; ж) разводить огонь и размещать источники огня; з) рыть погреба, копать и обрабатывать почву сельскохозяйственными и мелиоративными орудиями и механизмами на глубину более 0,3 метра; и) открывать калитки и двери газорегуляторных пунктов, станций катодной и дренажной защиты, люки подземных колодцев, включать или отключать электроснабжение средств связи, освещения и систем телемеханики; к) набрасывать, приставлять и привязывать к опорам и надземным газопроводам, ограждениям и зданиям газораспределительных сетей посторонние предметы, лестницы, влезать на них; л) самовольно подключаться к газораспределительным сетям.; Реестровый номер границы: 53:12-6.61; Вид объекта реестра границ: Зона с особыми условиями использования территории; Вид зоны по документу: Охранная зона газораспределительных сетей среднего и низкого давления, расположенных Новгородская область, в пределах Окуловского района и Окуловского городского поселения, г. Окуловка; Тип зоны: Охранная зона инженерных коммуникаций

Форма заявки на участие в аукционе, порядок ее приема, адрес места ее приема, дата и время начала и окончания приема заявок на участие в аукционе

Заявка на участие в электронном аукционе с указанием банковских реквизитов счета для возврата задатка направляется оператору электронной площадки (адрес электронной площадки: <http://utp.sberbank-ast.ru/AP/>) в форме электронного документа (прилагается) с приложением следующих документов:

- копии документов, удостоверяющих личность заявителя (для граждан);
- надлежащим образом заверенный перевод на русский язык документов о государственной регистрации юридического лица в соответствии с законодательством иностранного государства в случае, если заявителем является иностранное юридическое лицо;
- документов, подтверждающих внесение задатка.

Представление документов, подтверждающих внесение задатка, признается заключением соглашения о задатке.

Заявка на участие в электронном аукционе, а также прилагаемые к ней документы подписываются усиленной квалифицированной электронной подписью заявителя.

Подача заявки на участие в торгах (далее – заявка) может осуществляться лично Претендентом в ТС, либо представителем Претендента, зарегистрированным в ТС, из Личного кабинета Претендента либо представителя Претендента посредством штатного интерфейса отдельно по каждому лоту в сроки, установленные в извещении.

Представитель Претендента осуществляет действия в ТС в соответствии с функционалом электронной площадки с учетом следующих особенностей:

- подача, изменение, отзыв заявки осуществляются представителем Претендента из своего личного кабинета с использованием своей ЭП;
- в заявке на участие представитель Претендента указывает информацию о Претенденте и прикладывает файл документа, подтверждающего его полномочия (доверенность, договор и т.п.);
- перечисление денежных средств в качестве задатка за участие в аукционе на реквизиты Оператора осуществляется представителем Претендента до подачи заявки;
- проходит процедуру регистрации в Реестре участников торгов в ГИС Торги для участия в торгах, в отношении которых установлено данное требование.

Во всем остальном, действия представителя Претендента в ТС аналогичны действиям Претендента, действующего в ТС лично.

Претендент заполняет электронную форму заявки, прикладывает предусмотренные извещением файлы документов. Документы и сведения из регистрационных данных пользователя на УТП, актуальные на дату и время окончания приема заявок, направляются Оператором вместе с заявкой Организатору процедуры после окончания приема заявок.

Претендент вправе сохранить заявку как черновик для возможности ее дальнейшего редактирования. Заявка, сохраненная как черновик, не является поданной заявкой.

Претендент вправе подать одну заявку на участие в аукционе.

Заявка на участие в аукционе, поступившая по истечении срока приема заявок, возвращается заявителю в день ее поступления.

Претендент для участия в торгах осуществляет перечисление денежных средств (задатка) на банковские реквизиты Оператора, размещенные в открытой части УТП и ТС.

Подача Претендентом заявки на участие в торгах является поручением Оператору произвести блокирование на лицевом счете Претендента свободных денежных средств в размере задатка в порядке, предусмотренном Регламентом ТС.

Денежные средства в сумме задатка должны быть зачислены на лицевой счет Претендента на УТП не позднее 00 часов 00 минут (время московское) дня определения участников торгов, указанного в извещении.

Оператор программными средствами осуществляет блокирование денежных средств в сумме задатка в момент подачи заявки на участие (при их наличии на лицевом счете Претендента на УТП).

В случае, если на момент подачи заявки на участие на лицевом счете Претендента не оказывается достаточной для блокирования суммы денежных средств, Претендент после подачи заявки на участие, но не позднее 00 часов 00 минут (время московское) дня определения участников торгов, должен обеспечить наличие денежных средств в размере задатка на своем лицевом счете на УТП и самостоятельно посредством штатного интерфейса ТС произвести блокирование денежных средств.

Если Претендентом самостоятельно не произведено блокирование денежных средств (при их наличии на лицевом счете), то в 00 часов 00 минут (время московское) дня определения участников, указанного в извещении, блокирование задатка осуществляет Оператор.

Если денежных средств на лицевом счете Претендента недостаточно для осуществления операции блокирования, то в день определения участников Организатору торгов направляется информация о не поступлении Оператору задатка от такого Претендента.

В случае успешного принятия заявки Оператор программными средствами регистрирует ее в журнале приема заявок, присваивает номер и в течение одного часа направляет в Личный кабинет Претендента уведомление о регистрации заявки.

Информация о количестве принятых заявок по каждому лоту в актуальном состоянии отображается в Личном кабинете Организатора процедуры.

До окончания срока подачи заявок Претендент, подавший заявку, вправе изменить или отозвать ее.

Отзыв и изменение заявки осуществляется Претендентом из Личного кабинета посредством штатного интерфейса ТС. Изменение заявки осуществляется путем отзыва ранее поданной и подачи новой заявки.

В случае отзыва заявки Претендентом до окончания срока подачи заявок, Оператор в течение одного часа прекращает блокирование в отношении его денежных средств, заблокированных на лицевом счете в размере задатка.

В случае отзыва заявки Претендентом позднее дня окончания срока приема заявок задаток возвращается в порядке, установленном для участников аукциона.

Информация об отозванных заявках по каждому лоту в актуальном состоянии отображается в Личном кабинете Организатора процедуры.

Оператор обеспечивает конфиденциальность поданных Претендентами заявок.



получу лично _____, телефон для связи _____

В соответствии с п. 4, ст. 9 ФЗ от 27.07.2006 № 152-ФЗ « О персональных данных» в целях заполнения документов по аукциону даю согласие на автоматизированную, а так же без использования средств автоматизации обработку моих персональных данных, т.е. на совершение действий, предусмотренных п. 3, ч. 1, ст. 3 ФЗ от 27.07.2006 № 152-ФЗ. Об ответственности за достоверность представленных сведений предупрежден (а).

_____/_____
дата подпись претендента ФИО

_____/_____
дата подпись лица, принявшего заявку ФИО

Размер задатка, порядок его внесения участниками аукциона и возврата им задатка, банковские реквизиты счета для перечисления задатка

Платежи по перечислению задатка для участия в торгах и порядок возврата задатка осуществляются в соответствии с Регламентом электронной площадки.

Для участия в аукционе претенденту необходимо внести задаток в размере 20 % начальной цены предмета аукциона, а именно : **5080 (пять тысяч восемьдесят) рублей.**

Перечисление денежных средств на счёт оператора электронной площадки производится по следующим реквизитам:

Получатель платежа: АО «Сбербанк-АСТ»

Банковские реквизиты: ПАО «Сбербанк России» г. Москва

БИК 044525225

Номер счета банка получателя средств: 40702810300020038047

Номер счета получателя: 30101810400000000225

ИНН 7707308480 КПП 770401001

Назначение платежа: «Перечисление денежных средств в качестве задатка, ИНН плательщика. НДС не облагается».

Образец платежного поручения приведен на электронной площадке по адресу: <https://utp.sberbank-ast.ru/AP/Notice/653/Requisites>.

Денежные средства, перечисленные за участника третьим лицом, не зачисляются на счет такого участника.

Задаток на участие в электронном аукционе должен быть внесен на реквизиты оператора электронной площадки не позднее даты и времени окончания приема заявок на участие в аукционе.

Оператор электронной площадки проверяет наличие достаточной суммы в размере задатка на лицевом счете заявителя и осуществляет блокирование необходимой суммы. Если денежных средств на лицевом счете заявителя недостаточно для произведения операции блокирования, то заявителю для обеспечения своевременного поступления денежных средств необходимо учитывать, что поступившие в банк за предыдущий день платежи разносятся на лицевые счета в сроки, установленные Регламентом электронной площадки.

Прекращение блокирования денежных средств на счете заявителя производится оператором электронной площадки:

В случае, если заявитель не допущен к участию в аукционе, то задаток возвращается в течение 3 (трех) рабочих дней со дня оформления протокола приема заявок на участие в аукционе.

В случае отзыва заявителем заявки на участие в аукционе до дня окончания срока приема заявок, задаток возвращается в течение 3 (трех) рабочих дней со дня регистрации уведомления об отзыве заявки.

В случае отзыва заявки заявителем позднее дня окончания срока приема заявок задаток возвращается в порядке, установленном для участников аукциона.

В случае непризнания лица, участвовавшего в аукционе, победителем аукциона задаток возвращается в течение 3 (трех) рабочих дней со дня подписания протокола о результатах аукциона.

Задаток, внесенный лицом, признанным победителем аукциона засчитывается в оплату приобретаемого земельного участка. Задаток, внесенный лицом, признанным победителем аукциона, не заключившим в установленном настоящей статьей порядке договора аренды земельного участка вследствие уклонения от заключения указанного договора, не возвращается.

Перечисление задатка продавцу в счет оплаты за земельный участок осуществляется оператором электронной площадки.

Данное информационное сообщение является публичной офертой для заключения договора о задатке в соответствии со статьей 437 Гражданского кодекса Российской Федерации, а подача претендентом заявки и перечисление задатка являются акцептом такой оферты, после чего договор о задатке считается заключенным в письменной форме.

Определение участников торгов

Не позднее одного часа с момента окончания срока подачи заявок Оператор в Личном кабинете Организатора процедуры открывает доступ к зарегистрированным заявкам.

Претендент не допускается к участию в аукционе в следующих случаях:

- 1) непредставление необходимых для участия в аукционе документов или представление недостоверных сведений;
- 2) не поступление задатка на дату рассмотрения заявок на участие в аукционе;
- 3) подача заявки на участие в аукционе лицом, которое в соответствии с Земельным кодексом и другими федеральными законами не имеет права быть участником конкретного аукциона, покупателем земельного участка;
- 4) наличие сведений о заявителе, об учредителях (участниках), о членах коллегиальных исполнительных органов заявителя, лицах, исполняющих функции единоличного исполнительного органа заявителя, являющегося юридическим лицом, в реестре недобросовестных участников аукциона.

Аукцион является открытым по составу участников.

Протокол рассмотрения заявок на участие в электронном аукционе подписывается не позднее чем в течение одного дня со дня их рассмотрения усиленной квалифицированной электронной подписью лица, уполномоченного действовать от имени организатора аукциона, и размещается на электронной площадке не позднее чем на следующий рабочий день после дня подписания протокола. Данный протокол после размещения на электронной площадке в автоматическом режиме направляется оператором электронной площадки для размещения на официальном сайте, в порядке, предусмотренном Регламентом ТС.

Оператор обеспечивает направление выписки из протокола в установленный срок в ГИС Торги.

Заявителям, признанным участниками электронного аукциона, и заявителям, не допущенным к участию в электронном аукционе, оператор электронной площадки направляет в электронной форме уведомление о принятых в отношении их решениях не позднее дня, следующего после дня подписания протокола рассмотрения заявок, в порядке, предусмотренном Регламентом ТС.

В случае отказа в допуске к участию в торгах по лоту, в течение одного дня, следующего за днем размещения протокола рассмотрения заявок (об определении участников по лоту), Оператор прекращает блокирование в отношении денежных средств Претендентов, заблокированных в размере задатка на лицевом счете Претендентов.

В случае, если на основании результатов рассмотрения заявок на участие в аукционе принято решение об отказе в допуске к участию в аукционе всех заявителей или о допуске к участию в аукционе и признании участником аукциона только одного заявителя, аукцион признается несостоявшимся.

В случае, если по окончании срока подачи заявок на участие в аукционе подана только одна заявка на участие в аукционе или не подано ни одной заявки на участие в аукционе, аукцион признается несостоявшимся.

Порядок проведения электронного аукциона

Порядок проведения электронного аукциона определяется статьями 39.12 и 39.13 ЗК РФ.

Электронный аукцион проводится на электронной площадке ее оператором в соответствии с Регламентом ТС.

Подача предложений о цене.

В ходе проведения аукциона участники аукциона подают предложения о цене предмета аукциона в соответствии со следующими требованиями:

1) предложение о цене предмета аукциона увеличивает текущее максимальное предложение о цене предмета аукциона на величину «шага аукциона»;

2) участник аукциона не вправе подать предложение о цене предмета аукциона в случае, если текущее максимальное предложение о цене предмета аукциона подано таким участником аукциона.

Подача предложений о цене (торговая сессия) проводится в день и время, указанные в извещении.

Торговая сессия не проводится в случаях, если:

- на участие в торгах не подано или не принято ни одной заявки, либо принята только одна заявка;

- в результате рассмотрения заявок на участие в торгах все заявки отклонены;

- в результате рассмотрения заявок на участие в торгах участником признан только один Претендент;

- торги (лоты) отменены Организатором процедуры;

- этап подачи предложений о цене по торгам (лоту) приостановлен.

С момента начала подачи предложений о цене в ходе торговой сессии Оператор обеспечивает в Личном кабинете Участника возможность ввода предложений о цене посредством штатного интерфейса ТС отдельно по каждому лоту.

Предложением о цене признается подписанное ЭП Участника ценовое предложение.

В соответствии с п.9 статьи 39.13 ЗК РФ, время ожидания предложения участника электронного аукциона о цене предмета аукциона составляет десять минут.

При поступлении предложения участника электронного аукциона о повышении цены предмета аукциона время, оставшееся до истечения указанного срока, обновляется до десяти минут. Если в течение указанного времени ни одного предложения о более высокой цене предмета аукциона не поступило, электронный аукцион завершается.

В соответствии с п.23.4.3 Регламента ТС, время для подачи предложений о цене определяется в следующем порядке:

– время для подачи первого предложения о цене составляет 10 минут с момента начала аукциона;

– в случае поступления предложения о цене, увеличивающего начальную цену договора или текущее лучшее предложение о цене, время для подачи предложений о цене продлевается на 10 минут с момента приема Оператором каждого из таких предложений.

Если в течение времени для подачи первого предложения о цене или лучшего ценового предложения не поступает ни одного предложения о цене, подача предложений о цене автоматически при помощи программных и технических средств ТС завершается.

Победителем аукциона признается участник аукциона, предложивший наибольшую цену за земельный участок

В ходе проведения подачи предложений о цене Оператор программными средствами УТП обеспечивает отклонение предложения о цене в момент его поступления и соответствующее уведомление Участника, в случаях если:

- предложение о цене подано до начала или по истечении установленного времени для подачи предложений о цене;

- представленное предложение о цене ниже начальной цены;

- представленное предложение о цене равно нулю;

- представленное предложение о цене не соответствует увеличению текущей цены в соответствии с «шагом аукциона»;

- представленное Участником предложение о цене меньше ранее представленных предложений;

- представленное Участником предложение о цене является лучшим текущим предложением о цене.

При подаче предложений о цене Оператор обеспечивает конфиденциальность информации об участниках.

Ход проведения процедуры подачи предложений о цене по лоту фиксируется Оператором в электронном журнале. Журнал с предложениями о цене Участников направляется в Личный кабинет Организатора процедуры в течение одного часа со времени завершения торговой сессии. По аукциону Оператор направляет в Личный кабинет Организатора процедуры журнал с лучшими ценовыми предложениями Участников аукциона и посредством штатного интерфейса ТС обеспечивает просмотр всех предложений о цене, поданных Участниками аукциона.

Оператор прекращает блокирование в отношении денежных средств Участников, не сделавших предложения о цене в ходе торговой сессии по лоту, заблокированных в размере задатка на лицевом счете на площадке не позднее одного дня, следующего за днем завершения торговой сессии.

Подведение итогов торгов

Уполномоченный специалист организатора процедуры посредством штатного интерфейса в установленный срок по каждому лоту отдельно формирует протокол о результатах аукциона (об итогах), прикладывает копию письменного протокола в виде файла (при наличии) и подписывает ЭП.

Протокол проведения электронного аукциона подписывается усиленной квалифицированной электронной подписью оператором электронной площадки и размещается им на электронной площадке в течение одного часа после окончания электронного аукциона. На основании данного протокола организатор электронного аукциона в день проведения электронного аукциона обеспечивает подготовку протокола о результатах аукциона (об итогах), подписание данного протокола усиленной квалифицированной электронной подписью лицом, уполномоченным действовать от имени организатора аукциона, и его размещение в течение одного рабочего дня со дня подписания данного протокола на электронной площадке. Протокол о результатах аукциона (об итогах) после его размещения на электронной площадке в автоматическом режиме направляется оператором электронной площадки для размещения на официальном сайте.

Оператор в течение одного часа со времени подписания Организатором процедуры протокола о результатах аукциона (об итогах):

- направляет победителю аукциона или единственному участнику аукциона уведомление с протоколом о результатах аукциона (об итогах);

- прекращает блокирование в отношении денежных средств участников, заблокированных в размере задатка на лицевом счете на площадке, за исключением победителя аукциона или единственного участника аукциона;

- размещает в открытой части ТС протокол о результатах аукциона (об итогах) (по решению Организатора процедуры).

В случае, если в аукционе участвовал только один участник или при проведении аукциона не присутствовал ни один из участников аукциона, либо в случае, если после объявления предложения о начальной цене предмета аукциона не поступило ни одного предложения о цене предмета аукциона, которое предусматривало бы более высокую цену предмета аукциона, аукцион признается несостоявшимся.

Задаток, внесенный лицом, признанным победителем аукциона, задаток, внесенный иным лицом, с которым договор аренды земельного участка заключается в соответствии с пунктом 13, 14 или 20 статьи 39.12. ЗК РФ, засчитываются в оплату приобретаемого земельного участка. Задатки, внесенные этими лицами, не заключившими в установленном настоящей статьей порядке договор аренды земельного участка вследствие уклонения от заключения указанного договора, не возвращаются.

Заключение договора

Заключение договора аренды земельного участка (далее – договор) в электронной форме осуществляется сторонами в установленный срок посредством штатного интерфейса ТС.

По результатам проведения электронного аукциона не допускается заключение договора ранее чем через десять дней со дня размещения протокола рассмотрения заявок на участие в электронном аукционе в случае, если электронный аукцион признан несостоявшимся, либо протокола о результатах электронного аукциона на официальном сайте.

Уполномоченный орган обязан в течение пяти дней со дня истечения 10 дневного срока направить победителю электронного аукциона или иным лицам, с которыми в соответствии с пунктами 13, 14, 20 и 25 статьи 39.12 ЗК РФ заключается договор аренды земельного участка, находящегося в государственной или муниципальной собственности, подписанный проект договора купли-продажи земельного участка, находящегося в государственной или муниципальной собственности.

По результатам проведения электронного аукциона договор аренды земельного участка, находящегося в государственной или муниципальной собственности, заключается в электронной форме и подписывается усиленной квалифицированной электронной подписью сторон такого договора.

Не допускается заключение договора, не соответствующего условиям, предусмотренным извещением о проведении аукциона, а также сведениям, содержащимся в протоколе рассмотрения заявок на участие в аукционе, в случае, если аукцион признан несостоявшимся, или в протоколе о результатах электронного аукциона.

Договор подлежит обязательной государственной регистрации.

Если договор в течение тридцати дней со дня направления победителю аукциона проекта указанного договора не был им подписан, организатор аукциона предлагает заключить указанный договор иному участнику аукциона, который сделал предпоследнее предложение о цене предмета аукциона, по цене, предложенной победителем аукциона.

В случае, если в течение тридцати дней со дня направления участнику аукциона, который сделал предпоследнее предложение о цене предмета аукциона, проекта договора этот участник не представил (не подписал) договор, организатор аукциона вправе объявить о проведении повторного аукциона или распорядиться земельным участком иным образом в соответствии с ЗК РФ.

Сведения о победителях аукционов, уклонившихся от заключения договора аренды земельного участка, являющегося предметом аукциона, и об иных лицах, с которыми указанные договоры заключаются в соответствии с пунктами 13, 14 или 20 статьи 39.12 ЗК РФ и которые уклонились от их заключения, включаются в реестр недобросовестных участников аукциона.

Ведение реестра недобросовестных участников аукциона осуществляется уполномоченным Правительством Российской Федерации федеральным органом исполнительной власти.

Дополнительная информация

В случае выявления отсутствия каких-либо сведений о проводимом аукционе, следует руководствоваться ЗК РФ и иным законодательством в сфере земельных отношений, а также Регламентами УТП и торговой секции УТП.

В соответствии с пунктом 3.2 статьи 39.13 ЗК РФ, пунктом 4(1) постановления Правительства Российской Федерации от 10.05.2018 № 564 «О взимании операторами электронных площадок, операторами специализированных электронных площадок платы при проведении электронной процедуры, закрытой электронной процедуры и установлении ее предельных размеров» оператор электронной площадки вправе в соответствии с Правилами, утвержденными вышеуказанным постановлением, взимать с победителя аукциона или иного лица, с которыми в соответствии с пунктами 13, 14, 20 и 25 статьи 39.12 ЗК РФ заключается договор аренды земельного участка, плату за

участие в аукционе. Участие в торгах, проводимых в торговой секции «Приватизация, аренда и продажа прав», бесплатно для претендентов (участников).

Закрепление и вынос границ земельного участка на местности осуществляется покупателем за свой счет и своими силами.

Доступ на участок свободный, осмотр земельного участка на местности проводится претендентами самостоятельно.

Проект договора аренды и форма заявки на участие в аукционе размещены на официальном сайте Администрации Окуловского муниципального района <http://okuladm.gosuslugi.ru>, а также на официальном сайте Российской Федерации в информационно-телекоммуникационной сети «Интернет» для размещения информации о проведении торгов www.torgi.gov.ru.

Необходимые материалы и документы по аукциону можно получить в комитете по управлению муниципальным имуществом Администрации Окуловского муниципального района по адресу: 174350, Новгородская область, г.Окуловка, ул.Кирова, д.6, каб.23, по рабочим дням с 8 часов 00 мин. до 17 час. 00 мин., перерыв с 13 час. 00 мин. до 14 час. 00 мин.

Дополнительную информацию по проведению аукциона можно получить по телефону: (8-816-57) 214-00.

Проект договора аренды земельного участка.

ДОГОВОР № **о предоставлении земельного участка в аренду с аукциона**

г. Окуловка

_____ **20** года

Администрация Окуловского муниципального района, действующая от имени муниципального образования «Окуловское городское поселение», в лице _____, именуемая в дальнейшем «АРЕНДОДАТЕЛЬ», с _____ одной стороны, и _____, именуемый в дальнейшем «АРЕНДАТОР», с другой стороны, совместно именуемые «Стороны», заключили настоящий Договор о нижеследующем:

1. Предмет договора.

1.1. На основании протокола о результатах аукциона от _____ 2025 года АРЕНДОДАТЕЛЬ обязуется предоставить АРЕНДАТОРУ в аренду сроком на 3 (три) года земельный участок, расположенный по адресу: Российская Федерация, Новгородская область, Окуловский муниципальный район, _____ поселение, _____, з/у _____, с кадастровым номером _____, площадью _____ кв.м., вид разрешенного использования: для _____. категория земель - земли населенных пунктов, в качественном состоянии, как он есть на день заключения настоящего Договора, а АРЕНДАТОР обязуется вносить ежегодно арендную плату за право пользования земельным участком.

Земельный участок считается переданным в аренду с момента подписания Сторонами акта приема - передачи земельного участка.

2. Арендная плата.

2.1. АРЕНДАТОР обязуется вносить арендную плату за право пользования земельным участком в размере, указанном в п.2 приложения № 1, являющемся неотъемлемой частью настоящего Договора.

2.2. Неполучение АРЕНДАТОРОМ извещения ежегодной арендной плате не по вине АРЕНДОДАТЕЛЯ не может служить основанием невнесения арендной платы.

2.3. Арендная плата вносится:

АРЕНДАТОРОМ:

- физическим лицом: один раз в год: не позднее 15 июля каждого года;

- юридическим лицом и предпринимателями без образования юридического лица: в 1,2 и 3 квартале - до 15 числа следующего месяца за отчетным кварталом месяца, за 4 квартал – до 15 декабря отчетного года;

2.4. Арендные платежи начинают исчисляться с _____ 202 года.

2.5. Арендная плата вносится АРЕНДАТОРОМ:

наименование получателя платежа: УФК по Новгородской области (Администрация Окуловского муниципального района)

налоговый орган: ИНН 5311000549;

КПП 531101001;

номер счета получателя платежа: номер счета получателя платежа: 03100643000000015000, к/с 40102810245370000100;

наименование банка: Волго-Вятское ГУ Банка России (УФК по Новгородской области);

БИК: 042202100;

ОКТМО 49628446;

наименование платежа: арендная плата за земельный участок по договору № _____ от _____ 202 г.;

код бюджетной классификации:

Задаток в сумме _____ (_____) рублей, внесенный для участия в аукционе, засчитывается в счет арендной платы за земельный участок в 2025 году.

2.6. В случаях неуплаты арендных платежей в установленные Договором сроки, начисляется пеня в размере 0,1% за каждый календарный день просрочки на сумму просроченного платежа. В случае неисполнения одной из сторон (нарушившая сторона) должным образом обязательств по Договору (нарушение), другая сторона направляет нарушившей стороне письменное уведомление, в котором будут изложены с надлежащими подробностями факты, составляющие основу нарушения. В случае неустранения нарушения в течении 30 (тридцати) календарных дней с момента получения уведомления о нем, соответствующая сторона имеет право обратиться в суд. Нарушение, которое может быть устранено в оговоренные сторонами сроки, не влечет за собой расторжение Договора.

За нарушение условий Договора Стороны несут ответственность в соответствии с действующим законодательством Российской Федерации

2.7. Неиспользование земельного участка АРЕНДАТОРОМ не может служить основанием для невнесения арендной платы.

3. АРЕНДОДАТЕЛЬ:

имеет право:

3.1. досрочно расторгнуть Договор в соответствии с п.9.3 настоящего Договора.

3.2. Осуществлять контроль за использованием и охраной земель, предоставленных в аренду;

3.3. В случае использования земельного участка не по целевому назначению вносить в органы, осуществляющие государственный контроль за использованием и охраной земель, требования о приостановлении работ, проводимых АРЕНДАТОРОМ с нарушением земельного законодательства, нормативных актов или условий, установленных Договором.

3.4. На возмещение убытков, включая упущенную выгоду, причиненных ухудшением качества арендованных земель в результате деятельности АРЕНДАТОРА, в том числе, досрочным по вине АРЕНДАТОРА расторжением настоящего Договора.

3.5. В случае уклонения от заключения Договора обратиться в суд с требованием о понуждении заключить Договор.

3.6. В случае не выполнения Арендатором обязательств по настоящему Договору, АРЕНДОДАТЕЛЬ вправе обратиться в суд.

Иные права, не урегулированные настоящим Договором, применяются и действуют в соответствии с законодательством Российской Федерации.

обязан:

3.7. Выполнять в полном объеме все условия настоящего Договора.

3.8. Предоставить АРЕНДАТОРУ земельный участок в состоянии, соответствующем предмету настоящего Договора.

3.9. Не вмешиваться в хозяйственную деятельность АРЕНДАТОРА, если она не противоречит условиям настоящего Договора и земельному законодательству Российской Федерации.

3.10. В случаях, связанных с необходимостью изъятия земельного участка для государственных или муниципальных нужд, возместить АРЕНДАТОРУ в соответствии с гражданским законодательством возникающие при этом убытки.

4. АРЕНДАТОР

4.1. имеет право:

- использовать земельный участок на условиях, установленных настоящим Договором.

4.2. не имеет право:

уступать права, осуществлять поднаем и перенаем прав и обязанностей, осуществлять перевод долга по обязательствам, возникшим из заключенного на торгах договора.

4.3. обязан:

- после подписания Договора в течение месяца произвести его государственную регистрацию в Управлении Федеральной службы государственной регистрации, кадастра и картографии по Новгородской области;
- использовать земельный участок в соответствии с целью, видом разрешенного использования и условиями его предоставления;
- выполнять в полном объеме все условия Договора;
- своевременно в соответствии с Договором вносить арендную плату;
- не допускать действий, приводящих к ухудшению качественных характеристик земельного участка, экологической обстановки на арендуемой территории, а также к загрязнению территории поселения;
- письменно сообщать АРЕНДОДАТЕЛЮ не позднее, чем за 20 (двадцать) дней о предстоящем освобождении земельного участка как в связи с окончанием срока действия Договора, так и при досрочном его освобождении;
- после окончания срока действия Договора передать земельный участок АРЕНДОДАТЕЛЮ в состоянии и качестве не хуже первоначального;
- обеспечивать АРЕНДОДАТЕЛЮ, а также органам государственного контроля за использованием и охраной земель свободный доступ на земельный участок;
- выполнять в соответствии с требованиями соответствующих служб условия эксплуатации городских подземных и надземных коммуникаций, сооружений, дорог, проездов и т. п., не препятствовать их ремонту и обслуживанию;
- в случае изменения адреса или иных реквизитов в 10 - дневный срок направить АРЕНДОДАТЕЛЮ письменное уведомление об этом;
- не нарушать права других землепользователей;
- не препятствовать юридическим лицам, осуществляющим (на основании соответствующего решения уполномоченного органа власти) геодезические, геологоразведочные, землеустроительные и другие исследования, в проведении этих работ;
- устранить за свой счет отдельные улучшения, произведенные без согласия АРЕНДОДАТЕЛЯ, по его письменному требованию.

5. Ответственность сторон.

- В случае неисполнения одной из сторон (нарушившая сторона) должным образом обязательств по Договору (нарушение), другая сторона направляет нарушившей стороне письменное уведомление, в котором будут изложены с надлежащими подробностями факты, составляющие основу нарушения. В случае неустранения нарушения в течении 30 (тридцати) календарных дней с момента получения уведомления о нем, соответствующая сторона имеет право обратиться в суд. Нарушение, которое может быть устранено в оговоренные сторонами сроки, не влечет за собой расторжение Договора.
- За нарушение условий Договора Стороны несут ответственность в соответствии с действующим законодательством Российской Федерации.

6. Форс - мажорные обстоятельства.

Под форс - мажорными обстоятельствами понимаются обстоятельства непреодолимой силы, такие как пожар, наводнение, гражданские беспорядки, военные действия и т.д., препятствующие одной из сторон исполнять свои обязательства по Договору, что освобождает ее от ответственности за исполнение этих обязательств. Об этих обстоятельствах каждая из сторон обязана немедленно известить другую. Сообщение должно быть подтверждено документом, выданным уполномоченным на то государственным органом. При продолжительности форс - мажорных обстоятельств свыше 6 (шести) месяцев стороны должны встретиться для выработки взаимоприемлемого решения, связанного с продолжением действия Договора.

7. Рассмотрение споров.

Стороны урегулируют спорные вопросы путем переговоров и предъявления претензий. В случае не урегулирования Сторонами споров в претензионном порядке, споры разрешаются в соответствии с действующим законодательством Российской Федерации.

8. Дополнительные условия Договора.

8.1. Реорганизация АРЕНДОДАТЕЛЯ, а также перемена собственника земельного участка не является основанием для изъятия земельного участка;

9. Порядок изменения и расторжения Договора.

9.1. Изменения и дополнения к настоящему Договору могут вноситься только по соглашению Сторон путем подписания дополнительного соглашения, являющегося неотъемлемой частью настоящего Договора.

9.2. Настоящий Договор может быть расторгнут по соглашению сторон.

9.3. Досрочное расторжение Договора по требованию АРЕНДОДАТЕЛЯ возможно только на основании решения суда при существенном нарушении Договора его АРЕНДАТОРОМ, в случаях, когда АРЕНДАТОР:

- пользуется земельным участком с существенными нарушениями условий Договора или назначения земельного участка либо с неоднократными нарушениями;

- существенно ухудшает земельный участок;

- два срока подряд по истечении установленных Договором сроков платежа не вносит арендную плату.

9.4. По требованию АРЕНДАТОРА Договор может быть досрочно расторгнут судом в случаях, когда:

- АРЕНДОДАТЕЛЬ не предоставляет земельный участок в пользование АРЕНДАТОРУ либо создает препятствия пользования земельным участком в соответствии с условиями Договора или назначением земельного участка;

- переданный АРЕНДАТОРУ земельный участок имеет препятствующие пользованию им недостатки, которые не были оговорены АРЕНДОДАТЕЛЕМ при заключении Договора, не были заранее известны АРЕНДАТОРУ и не могли быть обнаружены АРЕНДАТОРОМ во время осмотра земельного участка;

- земельный участок в силу обстоятельств, за которые АРЕНДАТОР не отвечает, окажется в состоянии, непригодном для использования.

При прекращении Договора АРЕНДАТОР обязан вернуть АРЕНДОДАТЕЛЮ земельный участок в надлежащем состоянии.

10. Срок действия Договора.

10.1. Настоящий Договор вступает в силу с момента его государственной регистрации и действует в течение 3-х лет.

10.2. По окончании срока действия настоящего Договора обязательства сторон по Договору прекращаются.

Договор составлен и подписан в 2-х экземплярах, имеющих одинаковую юридическую силу оригинала. Подписанные тексты Договора и приложения к нему хранятся по одному у АРЕНДОДАТЕЛЯ, АРЕНДАТОРА.

Приложения к Договору:

- приложение № 1 – расчет арендной платы на 202__ год

- акт приема-передачи земельного участка.

11. Юридические адреса и подписи сторон:

АРЕНДАТОР:

Адрес: _____

АРЕНДОДАТЕЛЬ:

Администрация Окуловского муниципального
района, в лице _____

АДРЕС: 174350, Новгородская обл.,
г. Окуловка, ул. Кирова д. 6

ИНН 5311000549

КПП 531101001

номер счета получателя платежа:
03100643000000015000,
к/с **40102810245370000100;**
наименование банка: **Волго-Вятское ГУ Банка
России (УФК по Новгородской области);**
БИК: **042202100 ;**

ТЕЛ\ФАКС (816-57) 21466
ОКПО 04035047
ОКОНХ 97610
ОКТМО 49628101
КБК 93411105013130000120

подпись (Ф.И.О. полностью)

подпись (Ф.И.О. полностью)

М.П.

Приложение №1 к договору о предоставлении
земельного участка в аренду с аукциона
№ _____ от _____ 202__ года

РАСЧЕТ АРЕНДНОЙ ПЛАТЫ

- | | | |
|--|-------|-------|
| 1. Площадь арендуемого земельного участка | кв.м. | _____ |
| 2. Ежегодный размер арендной платы за земельный участок | руб. | |
| 3. Сумма задатка, внесенная для участия в аукционе, засчитывается в счет ежегодной арендной платы за земельный участок | руб. | |
| 4. Сумма платежей за весь земельный участок, за период с _____.202 по 31.12.202__ (дн.) | руб. | |

«АРЕНДАТОР»

«АРЕНДОДАТЕЛЬ»

подпись (Ф.И.О. полностью)

подпись (Ф.И.О. полностью)

М.П.

АКТ
приема - передачи земельного участка
к договору о предоставлении земельного участка в аренду с аукциона
№ _____ от _____ 202 года

г. Окуловка

_____ 202 года

Нами, «**АРЕНДОДАТЕЛЕМ**», Администрацией Окуловского муниципального района, действующей от имени муниципального образования «Окуловское городское поселение», в лице _____, с одной стороны, и «**АРЕНДАТОРОМ**», _____, с другой стороны, составлен настоящий акт о нижеследующем:

1. «**АРЕНДОДАТЕЛЬ**» в соответствии с договором о предоставлении земельного участка в аренду с аукциона № _____ от _____ 202 года передал, а «**АРЕНДАТОР**» принял земельный участок, расположенный по адресу: **Российская Федерация, Новгородская область, Окуловский муниципальный район, _____ поселение, _____, з/у _____**, с кадастровым номером _____, площадью _____ кв.м., вид разрешенного использования: для _____, категория земель: _____

2. Земельный участок передан в состоянии, пригодном для использования в соответствии с видом разрешенного использования.

3. Недостатков, препятствующих использованию участка, не установлено.

4. Претензий «**АРЕНДАТОР**» к «**АРЕНДОДАТЕЛЮ**» по передаваемому земельному участку не имеет.

5. Настоящий передаточный акт составлен в 2-х экземплярах, один из которых хранится у «**АРЕНДОДАТЕЛЯ**», второй - у «**АРЕНДАТОРА**».

Подписи сторон:

«**АРЕНДАТОР**»

«**АРЕНДОДАТЕЛЬ**»

_____ (Ф.И.О. полностью)

_____ (Ф.И.О. полностью)

М.П.

